



Neptun

www.neptun-trailers.com



**HALLO &
WILLKOMMEN**



● Produktions - Niederlassung

▲ Verkauf



Seit mehr als 23 Jahren folgen wir die Trigano Trailer Gruppe der Philosophie unserer Muttergesellschaft der Trigano Gruppe. Die Trigano Trailer Gruppe hat sich dem Design, der Produktion und der Vermarktung von PKW Qualitätsanhängern verschrieben, die höchsten Ansprüchen genügen.

Über unser weltweites Netzwerk von Fach- und Einzelhändlern verkaufen wir jährlich mehr als 120.000 PKW-Anhänger. Vertrauen und eine intensive Pflege der Geschäftsbeziehungen sind die Basis dieses Erfolgs.

In diesem Katalog finden Sie das Exportsortiment unseres Freizeitanhängers „Neptun Trailers by Trigano“. Die Produktserie wird europaweit über unser professionelles und exklusiv ausgewähltes Händlernetz verkauft. Eine Verkaufsstelle finden Sie auch ganz in Ihrer Nähe!

Mit unseren sieben Produktionsstandorten in Europa, die jeweils ergänzende Produktsortimente anbieten und einen Großhändler für Zubehör und Ersatzteile können wir eine vollständige und umfassende Auswahl an Anhängern und Zubehör bieten.

Wir sind überzeugt, dass wir der richtige Partner für Sie und Ihre Anforderungen sind!

Neptun

www.neptun-trailers.com

TIEFLADER, STAHL

*CITY - 4
PRATIK - 6
RUSTIK - 8
PRO - 11*



HOCHLADER, STAHL

NORDICA - 14



TIEFLADER, HOLZ

*TRAILWOOD - 16
BOIS - 18*



UNIVERSALTRANSPORTER

MULTI - 20



MOTORRADTRANSPORTER

*MOTO - 22
QUAD - 23*



BOOTSANHÄNGER

NAVY - 24

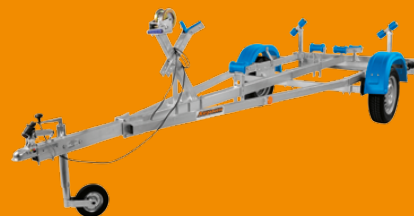

**TRANSPORT VON FAHRZEUGEN,
MASCHINEN, SCHNEEMOBILEN**

LAWETA - 26



CITY



Abb.: N5-146 city

DER KLEINE UND HANDLICHE CITY-HELFER

1 Einfach und praktisch zu verstauen

Aufgrund seiner geringen Abmessungen lässt sich der CITY platzsparend vertikal verstauen. Sogar die Deichsel lässt sich lösen und unter den Rahmen schieben, sodass der Anhänger noch weniger Platz benötigt.

2 Ein unkomplizierter Helfer

Aufgrund seiner geringen Größe ist der CITY ein idealer Anhänger für die Stadt. CITY ist außerdem perfekt für Leute mit einem ATV/Quad: einfach den Anhänger ans Quad, und ab mit der Fracht.

3 Einfache Befestigung von Planen

Planen-Knöpfe für Flach- oder Hochplanen sind bei NEPTUN Anhängern Standard.

4 Gute und sichere Fahreigenschaften

Einzelradaufhängung und eine wartungsfreie Gummifederachse garantieren eine gute und sichere Fahrt.

5 Einfache Befestigung der Ladung

Zurr-Ösen in allen 4 Ecken ermöglichen eine sichere Befestigung der Ladung. Die Zurr-Ösen sind bei all unseren MODELLen Standard.

6 Geschützte Multifunktionsbeleuchtung

Die Multifunktionsleuchten sind sicher unter der Heckklappe montiert. Somit ist die Masseverbindung der Rückleuchten vor Feuchtigkeit und Grünspan geschützt und eine jahrelange störungsfreie Funktion garantiert.

CITY - TECHNISCHE DATEN

CODE	MODELL	SEITEN	INNENABMESSUNGEN (mm)			GESAMTGEWICHT (kg)	NUTZLAST (kg)	ACHSEN	KIPPBAR	BREMSE	BEREIFUNG
			LÄNGE	BREITE	HÖHE						
GN052	N5-145 city	Stahl	1450	980	300	400	333	1			4.8x8"
GN047	N5-146 city	Stahl	1460	980	300	500	413	1			5.0x10"

Neptun

www.neptun-trailers.com

Zubehör	GN047	GN052
Name	N5-146 city	N5-145 city
Flachplane, 520g/m ² , Grau	AP126	AP152
Flachplane, 650g/m ² , Grau	AP048	AP083
Hochplane 400 mm, 520g/m ² , Grau	AP127	—
Hochplane 400 mm, 650g/m ² , Grau	AP049	—
Spriegel, 400 mm aus verzinktem Rohr	GA200	—
Hochplane 600 mm, 520g/m ² , Grau	AP125	—
Hochplane 600 mm, 650g/m ² , Grau	AP047	—
Spriegel, 600 mm aus verzinktem Rohr	GA211	—
Laubgitteraufsatz, 395 mm	GA033	—
Bordwandaufsatz, 370 mm	GA061	—
H-Gestell und Reling Satz	GA019	—
Ersatzrad, 4.80x8, 4x98mm	—	KK025
Ersatzrad, 500x10, 4x98 mm	KK013	—
Ersatzradhalter 4x98, Deichsel	GA389	GA389
Zylinderschloss m. Schlüssel	AU059	AU059
Kastenschloss, Einfach m. Schlüssel	AU090	AU090
Kastenschloss, Standard m. Diskus-Vorhängeschloss	AU121	AU121
Auffahrschiene, 1680 mm	GA171	GA171
Klemmschelle für Stützrad und Heckschiebestütze, 200 mm	GA192	GA192
Stützrad, 200 mm	KM002	KM002



N5-145 city: Flachplane



N5-145 city: Ersatzradhalter



N5-146 city: Bordwandaufsatz



N5-146 city: Laubgitteraufsatz



N5-146 city: Hochplane



N5-146 city: Flachplane

PRATIK



Abb.: N7-202 ptd

PRAKTISCHER HELFER FÜR DEN ALLTAG

1 Robuste Rahmenkonstruktion

An jeder Seite des Rahmens befinden sich durchgehende U-profilierter Längsträger. Zur Verstärkung der Rahmenkonstruktion sind außerdem 2 Querträger angebracht. N7-202 ptd und N7-202 pts hat stattdessen einen zusätzlichen Längsträger in der Deichsel; einer Deichsel, die fast bis zur Rückseite des Anhängers reicht.

2 Gute und sichere Fahreigenschaften

Verstärkte V-Deichsel, Einzerradaufhängung sowie wartungsfreie Gummifederachsen garantierten eine gute und sichere Fahrt.

3 Stabile und funktionelle Bordwände

Die profilierten Bordwände sind aus erstklassigem, feuerverzinktem Stahl gefertigt und halten somit hohen Widerstand aus. Planen-Knöpfe für einfache Flach- oder Hochplanen sind bei NEPTUN Anhängern Standard.

4 Einfache Befestigung der Ladung

Zurr-Ösen in allen 4 Ecken dienen der sicheren Befestigung der Ladung. Die Zurr-Ösen sind an der Bordwand montiert und nicht an der Mehrschicht-Bodenplatte. Der Vorteil: Optimale Ausnutzung der Ladefläche ohne Beschädigung der Bodenplatte.

5 Geschützte Multifunktionsbeleuchtung

Die Multifunktionsleuchten sind sicher unter der Heckklappe montiert. Somit ist die Masseverbindung der Rückleuchten vor Feuchtigkeit und Grünspan geschützt und eine jahrelange störungsfreie Funktion garantiert.

6 Einfaches und praktisches Abladen

Einige PRATIK Modelle haben eine manuelle Kippkastenvorrichtung, welche es leichter und praktischer macht, das Transportgut abzuladen.

PRATIK - TECHNISCHE DATEN

CODE	MODELL	SEITEN	INNENABMESSUNGEN (mm)			GESAMTGEWICHT (kg)	NUTZLAST (kg)	ACHSEN	KIPPBAR	BREMSE	BEREIFUNG
			LÄNGE	BREITE	HÖHE						
GN101	N5-155 ptw	Stahl	1550	1140	300	550	450	1	•		5.00x10
GN116	PR160	Stahl	1550	1140	400	550	440	1	•		155/70 R13"
GN103	N7-202 svw	Stahl	2020	1140	260	750	645	1			155/70 R13"
GN102	N7-202 ptw	Stahl	2020	1140	300	750	633	1	•		155/70 R13"
GN166	N7-202 ptr	Stahl	2020	1140	300	750	622	Feder	•		155/70 R13"
GN117	PR200	Stahl	2020	1140	400	750	623	1	•		155/70 R13"
GN129	N7-202 ptd	Stahl	2020	1140	300	750	640	1			155/70 R13"
GN146	N7-202 pts	Stahl	2020	1250	300	750	630	1			155/70 R13"
GN126	N7-236 ptw	Stahl	2360	1290	300	750	615	1	•		155/70 R13"
GN167	N7-236 ptr	Stahl	2360	1290	300	750	605	Feder	•		155/70 R13"
GN169	N7-253 ptw	Stahl	2530	1290	300	750	610	1	•		155/70 R13"
GN104	N7-263 ptw	Stahl	2630	1250	300	750	597	1			155/70 R13"
GN118	PR260	Stahl	2630	1250	400	750	578	1			155/70 R13"

Neptun

www.neptun-trailers.com

Zubehör	GN101	GN116	GN103	GN102	GN166	GN117	GN129	GN146	GN126	GN167	GN169	GN104	GN118
Name	N5-155 ptw	PR160	N7-202 svw	N7-202 ptw	N7-202 ptr	PR200	N7-202 ptd	N7-202 pts	N7-236 ptw	N7-236 ptr	N7-253 ptw	N7-263 ptw	PR260
Flachplane, 520g/m ² , Grau	AP167	AP167	AP170	AP170	AP170	AP170	AP170	AP223	AP121	AP121	AP246	AP179	AP179
Flachplane, 650g/m ² , Grau	AP183	AP183	AP186	AP186	AP186	AP186	AP186	AP226	AP042	AP042	AP247	AP189	AP189
Bügel für Flachplane, verstellbar	GA257	GA257	GA257	GA257	GA257	GA257	GA257	GA257	GA257	GA257	GA257	GA257	GA257
Hochplane 400 mm, 520g/m ² , Grau	AP168	AP168	AP171	AP171	AP171	AP171	AP171	AP224	AP131	AP131	—	—	—
Hochplane 400 mm, 650g/m ² , Grau	AP184	AP184	AP187	AP187	AP187	AP187	AP187	AP227	AP053	AP053	—	—	—
Spiegel, 400 mm aus verzinktem Rohr	GA245	GA245	GA247	GA247	GA247	GA247	GA247	GA341	GA208	GA208	—	—	—
Hochplane 800 mm, 520g/m ² , Grau	AP169	AP169	AP172A	AP172A	AP172A	AP172A	AP172A	AP225	AP122	AP122	AP242	AP162	AP162
Hochplane 800 mm, 650g/m ² , Grau	AP185	AP185	AP188	AP188	AP188	AP188	AP188	AP228	AP043	AP043	AP244	AP190	AP190
Hochplane, 800 mm, 520g/m ² , Blau	—	—	AP202	AP202	AP202	AP202	AP202	—	AP203	AP203	—	AP204	AP204
Hochplane Reißverschluss, 800 mm, 520g/m ² , Grau	—	—	AP172	AP172	AP172	AP172	AP172	—	—	—	—	—	—
Spiegel, 800 mm aus Blech	GA267	GA267	GA265	GA265	GA265	GA265	GA265	GA326	GA276	GA276	GA393	GA269	GA269
Spiegel, 800 mm aus verzinktem Rohr	GA246	GA246	GA248	GA248	GA248	GA248	GA248	GA344	GA219	GA219	GA373	GA348	GA348
Hochplane, 1200 mm, 520g/m ² , Grau	—	—	—	—	—	—	—	—	AP135	AP135	AP243	AP163	AP163
Hochplane, 1200 mm, 650g/m ² , Grau	—	—	—	—	—	—	—	—	AP057	AP057	AP245	AP191	AP191
Spiegel, 1200 mm aus verzinktem Rohr	—	—	—	—	—	—	—	—	GA220	GA220	GA374	GA340	GA340
Laubgitteraufsatz, 395 mm	GA251	GA251	GA252	GA252	GA252	GA252	GA252	GA329	GA035	GA035	GA376	GA232	GA232
Bordwandaufsatz, 370 mm	GA249	GA249	GA250	GA250	GA250	GA250	GA250	GA328	GA059	GA059	GA353	GA231	GA231
H-Gestell und Reling Satz	GA253	GA253	GA254	GA254	GA254	GA254	GA254	GA327	GA022	GA022	GA352	GA233	GA233
Gepäckträger	GA018	GA018	GA018	GA018	GA018	GA018	GA018	GA018	GA018	GA018	GA018	GA018	GA018
Ersatzrad, 155/70 R13, 4x98 mm	—	KK014	KK014	KK014	KK014	KK014	KK014	KK014	KK014	KK014	KK014	KK014	KK014
Ersatzrad, 500x10, 4x98 mm	KK013	—	—	—	—	—	—	—	—	—	—	—	—
Ersatzradhalter, vorne	GA162	GA162	GA162	GA162	GA162	GA162	GA162	GA162	GA162	GA162	GA162	GA162	GA162
Kastenschloss, Einfach m. Schlüssel	AU090	AU090	AU090	AU090	AU090	AU090	AU090	AU090	AU090	AU090	AU090	AU090	AU090
Kastenschloss, Standard m. Diskus-Vorhängeschloss	AU121	AU121	AU121	AU121	AU121	AU121	AU121	AU121	AU121	AU121	AU121	AU121	AU121
Zylinderschloss m. Schlüssel	AU059	AU059	AU059	AU059	AU059	AU059	AU059	AU059	AU059	AU059	AU059	AU059	AU059
Klemmschelle für Stützrad und Heckschiebestütze, 200 mm	OK002	OK002	OK002	OK002	OK002	OK002	OK002	OK002	OK002	OK002	OK002	OK002	OK002
Stützrad, 200 mm	KM002	KM002	KM002	KM002	KM002	KM002	KM002	KM002	KM002	KM002	KM002	KM002	KM002
Stützrad m. Klemmschelle, 200 mm	GA227	GA227	GA227	GA227	GA227	GA227	GA227	GA227	GA227	GA227	GA227	GA227	GA227
Heckschiebestütze, 700 mm	KM006	KM006	KM006	KM006	KM006	KM006	—	—	KM006	KM006	KM006	KM006	KM006
Auffahrschiene, 1680 mm	GA171	GA171	GA171	GA171	GA171	GA171	GA171	GA171	GA171	GA171	GA171	GA171	GA171
Standschiene m. Bügel, 2200 x 175 mm	—	—	—	—	—	—	—	—	GZ552	GZ552	GZ552	GZ552	GZ552



N7-202 pts: H-Gestell und Reling Satz



N7-236 ptw: Ersatzradhalter



N5-155 ptw: Gepäckträger



N7-236 ptw: Laubgitteraufsatz



N7-202 ptd: Hochplane



N7-202 ptd: Flachplane

RUSTIK



Abb.: N7-236 rt

DER ANHÄNGER FÜR SEMI-PROFIS

1 Sehr robuste Rahmenkonstruktion

Komplett geschweißter Rahmen und Deichsel sowie durchgehende U-profilierter Längsträger an jeder Rahmenseite. Zur Verstärkung der Rahmenkonstruktion sind zusätzlich 1 bis 3 Querträger angebracht.

2 Zwei in einem

Die Bordwände des RUSTIK können Sie abmontieren, um ihn als Plattformanhänger zu nutzen und größere Objekte zu transportieren.

3 Extrastarke und funktionelle Bordwände

Die profilierten 400 mm hohen Bordwände sind aus erstklassigem, feuerverzinktem Stahl gefertigt und zweimal gepresst, um großen Widerstand auszuhalten und ein hohes Volumen zu transportieren. Der RUSTIK hat außerdem eine Vorderklappe, die es vereinfacht, lange Artikel zu transportieren.

4 Einfache Befestigung der Ladung

Zurr-Ösen in allen 4 Ecken ermöglichen eine sichere Befestigung der Ladung. Die Zurr-Ösen sind an der Bodenplatte sowie am verschweißten Rahmen montiert. Vorteil: Sichere Befestigung schwerer und wertvoller Ladung.

5 Geschützte Multifunktionsbeleuchtung

Die Multifunktionsleuchten sind sicher unter der Heckklappe montiert. Somit ist die Masseverbindung der Rückleuchten vor Feuchtigkeit und Grünspan geschützt und eine jahrelange störungsfreie Funktion garantiert.

6 Einfaches und praktisches Abladen

Alle einachsigen RUSTIK Modelle haben eine manuelle Kippkastenvorrichtung, die das Abladen der Fracht vereinfacht. Mithilfe des optionalen Gasdruckdämpfers bleibt die Plattform oben und lässt sich mühelos über den Schwerpunkt absenken.

RUSTIK - TECHNISCHE DATEN

CODE	MODELL	SEITEN	INNENABMESSUNGEN (mm)			GESAMTGEWICHT (kg)	NUTZLAST (kg)	ACHSEN	KIPPBAR	BREMSE	BEREIFUNG
			LÄNGE	BREITE	HÖHE						
GN096	N5-146 rt	Stahl	1460	980	400	550	435	1	•		155/70 R13"
GN097	N7-170 rt	Stahl	1700	1240	400	750	601	1	•		155/70 R13"
GN098	N7-195 rt	Stahl	1950	1240	400	750	592	1	•		155/70 R13"
GN213	N7-210 rt	Stahl	2100	1290	400	750	589	1	•		155/70 R13"
GN215	N7-210 rtr	Stahl	2100	1290	400	750	581	Feder	•		155/70 R13"
GN099	N7-236 rt	Stahl	2360	1290	400	750	585	1	•		165/70 R13"
GN190	N7-236 rtr	Stahl	2360	1290	400	750	575	Feder	•		165/70 R13"
GN158	N7-263 rt	Stahl	2630	1290	400	750	570	1	•		165/70 R13"
GN192	N7-263 rtr	Stahl	2630	1290	400	750	565	Feder	•		165/70 R13"
GN100	N7-236 2 rt	Stahl	2360	1290	400	750	540	2			155/70 R13"
GN149	N7-263 2 rt	Stahl	2630	1290	400	750	510	2			155/70 R13"
GN137	N07-236 rt	Stahl	2360	1290	400	750	500	1	•	•	165/70 R13"
GN140	N10-236 rt	Stahl	2360	1290	400	1000	750	1	•	•	185/70 R13"
GN132	N13-236 rt	Stahl	2360	1290	400	1300	1040	1	•	•	185 R14C
GN184	N07-253 rt	Stahl	2530	1290	400	750	490	1	•	•	165/70 R13"
GN185	N10-253 rt	Stahl	2530	1290	400	1000	730	1	•	•	185/70 R13"
GN186	N13-253 rt	Stahl	2530	1290	400	1300	1020	1	•	•	185 R14C

Neptun

www.neptun-trailers.com

Zubehör	GN096	GN097	GN098	GN213	GN215	GN099	GN190	GN158	GN192	GN100	GN149
Name	N5-146 rt	N7-170 rt	N7-195 rt	N7-210 rt	N7-210 rtr	N7-236 rt	N7-236 rtr	N7-263 rt	N7-263 rtr	N7-236 2 rt	N7-263 2 rt
Flachplane, 520g/m ² , Grau	AP126	AP164	AP136	AP266	AP266	AP121	AP121	AP229	AP229	AP121	AP229
Flachplane, 650g/m ² , Grau	AP048	AP180	AP058	AP267	AP267	AP042	AP042	AP233	AP233	AP042	AP233
Bügel für Flachplane, verstellbar	—	GA257	GA257	GA257	GA257	GA257	GA257	GA257	GA257	GA257	GA257
Hochplane, 400 mm, 520g/m ² , Grau	AP127	AP165	AP137	—	—	AP131	AP131	AP230	AP230	AP131	AP230
Hochplane, 400 mm, 650g/m ² , Grau	AP049	AP181	AP059	—	—	AP053	AP053	AP234	AP234	AP053	AP234
Spiegel, 400 mm aus verzinktem Rohr	GA200	GA243	GA207	—	—	GA208	GA208	GA342	GA342	GA208	GA342
Hochplane, 600 mm, 520g/m ² , Grau	AP125	—	—	—	—	—	—	—	—	—	—
Spiegel, 600 mm aus verzinktem Rohr	GA211	—	—	—	—	—	—	—	—	—	—
Hochplane, 800 mm, 520g/m ² , Grau	—	AP166	AP138	AP268	AP268	AP122	AP122	AP231	AP231	AP122	AP231
Hochplane, 800 mm, 650g/m ² , Grau	—	AP182	AP060	AP269	AP269	AP043	AP043	AP235	AP235	AP043	AP235
Hochplane, 800 mm, 520g/m ² , Blau	—	—	—	—	—	AP203	AP203	—	—	AP203	—
Spiegel, 800 mm aus verzinktem Rohr	—	GA244	GA218	GA399	GA399	GA219	GA219	GA346	GA346	GA219	GA346
Hochplane, 1200 mm, 520g/m ² , Grau	—	—	—	—	—	AP135	AP135	AP232	AP232	AP135	AP232
Hochplane, 1200 mm, 650g/m ² , Grau	—	—	—	—	—	AP057	AP057	AP236	AP236	AP057	AP236
Spiegel, 1200 mm aus verzinktem Rohr	—	—	—	—	—	GA220	GA220	GA339	GA339	GA220	GA339
Laubgitteraufsatz, 395 mm	GA033	GA239	GA116	—	—	GA035	GA035	GA335	GA335	GA035	GA335
Bordwandaufsatz, 370 mm	GA061	GA238	GA115	GA400	GA400	GA059	GA059	GA334	GA334	GA059	GA334
H-Gestell und Reling Satz	GA019	GA237	GA112	—	—	GA022	GA022	GA336	GA336	GA022	GA336
Gepäckträger	GA018	GA018	GA018	GA018	GA018	GA018	GA018	GA018	GA018	GA018	GA018
Ersatzrad, 155/70 R13, 4x98 mm	KK014	KK014	KK014	KK014	KK014	—	—	—	—	KK014	KK014
Ersatzrad, 165/70 R13, 4x98 mm	—	—	—	—	—	KK006	KK006	KK006	KK006	—	—
Ersatzradhalter, Deichsel	GA159	GA159	GA159	GA159	GA159	GA159	GA159	GA159	GA159	GA159	GA159
Ersatzradhalter, seite	GA099	GA099	GA099	GA099	GA099	GA099	GA099	GA099	GA099	GA099	GA099
Ersatzradhalter, unten	GA098	GA098	GA098	GA098	GA098	GA098	GA098	GA098	GA098	—	—
Kastenschloss, Einfach m. Schlüssel	AU090	AU090	AU090	AU090	AU090	AU090	AU090	AU090	AU090	AU090	AU090
Kastenschloss, Standard m. Diskus-Vorhängeschloss	AU121	AU121	AU121	AU121	AU121	AU121	AU121	AU121	AU121	AU121	AU121
Zylinderschloss m. Schlüssel	AU059	AU059	AU059	AU059	AU059	AU059	AU059	AU059	AU059	AU059	AU059
Klemmschelle für Stützrad und Heckschiebestütze, 200 mmm	OK002	OK002	OK002	OK002	OK002	OK002	OK002	OK002	OK002	OK002	OK002
Stützrad, 200 mm	KM002	KM002	KM002	KM002	KM002	KM002	KM002	KM002	KM002	KM002	KM002
Stützrad m. Klemmschelle, 200 mm	GA227	GA227	GA227	GA227	GA227	GA227	GA227	GA227	GA227	GA227	GA227
Heckschiebestütze, 700 mm	KM006	KM006	KM006	KM006	KM006	KM006	KM006	KM006	KM006	KM006	KM006
Standschiene m. Bügel, 2200 x 175 mm	—	—	—	—	—	GZ552	GZ552	GZ552	GZ552	GZ552	GZ552
Auffahrschiene, 1680 mm	GA171	GA171	GA171	GA171	GA171	GA171	GA171	GA171	GA171	GA171	GA171
Rückwand - Auffahrschiene	—	GA321	GA321	GA320	GA320	GA320	GA320	GA320	GA320	GA320	GA320
Achsstoßdämpfer, 750 kg	QS008	QS008	QS008	QS008	—	QS008	—	QS008	—	—	—
Achsstoßdämpfer Satz, 750 kg	GZ598	GZ598	GZ598	GZ598	—	GZ598	—	GZ598	—	—	—
Gasfeder	—	—	QS009	—	—	QS009	QS009	QS009	QS009	—	—
Gasfeder, Beschlag für Deichsel	—	—	GZ506	—	—	GZ506	GZ506	GZ506	GZ506	—	—
Gasfeder, Beschlag für Chassis	—	—	GZ593	—	—	GZ594	GZ594	GZ594	GZ594	—	—



N5-146 rt: Flachplane



N7-195 rt: Ersatzradhalter



N7-236 2 rt: Hochplane

Zubehör	GN137	GN140	GN132	GN184	GN185	GN186
Name	N07-236 rt	N10-236 rt	N13-236 rt	N07-253 rt	N10-253 rt	N13-253 rt
Flachplane, 520g/m ² , Grau	AP121	AP121	AP121	AP246	AP246	AP246
Flachplane, 650g/m ² , Grau	AP042	AP042	AP042	AP247	AP247	AP247
Bügel für Flachplane, verstellbar	GA257	GA257	GA257	GA257	GA257	GA257
Hochplane, 400 mm, 520g/m ² , Grau	AP131	AP131	AP131	—	—	—
Hochplane, 400 mm, 650g/m ² , Grau	AP053	AP053	AP053	—	—	—
Spiegel, 400 mm aus verzinktem Rohr	GA208	GA208	GA208	—	—	—
Hochplane, 800 mm, 520g/m ² , Blau	AP203	AP203	AP203	—	—	—
Hochplane, 800 mm, 520g/m ² , Grau	AP122	AP122	AP122	AP242	AP242	AP242
Hochplane, 800 mm, 650g/m ² , Grau	AP043	AP043	AP043	AP244	AP244	AP244
Spiegel, 800 mm aus verzinktem Rohr	GA219	GA219	GA219	GA373	GA373	GA373
Hochplane, 1200 mm, 520g/m ² , Grau	AP135	AP135	AP135	AP243	AP243	AP243
Hochplane, 1200 mm, 650g/m ² , Grau	AP057	AP057	AP057	AP245	AP245	AP245
Spiegel, 1200 mm aus verzinktem Rohr	GA220	GA220	GA220	GA374	GA374	GA374
Laubgitteraufsatz, 395 mm	GA035	GA035	GA035	GA376	GA376	GA376
Bordwandaufsatz, 370 mm	GA059	GA059	GA059	GA353	GA353	GA353
H-Gestell und Reling Satz	GA022	GA022	GA022	GA352	GA352	GA352
Gepäckträger	GA018	GA018	GA018	GA018	GA018	GA018
Ersatzrad 165/70 R13, 4 x 100	KK026	—	—	KK026	—	—
Ersatzrad, 185/70 R13, 4x100 mm	—	KK007	—	—	KK007	—
Ersatzrad, 185 R14C, 5x112 mm	—	—	KK008	—	—	KK008
Ersatzradhalter, seite	GA099	—	—	GA099	—	—
Ersatzradhalter, unten	GA098	GA098	GA098	GA098	GA098	GA098
Kastenschloss, Standard m. Diskus-Vorhängeschloss	AU121	AU121	AU121	AU121	AU121	AU121
Klemmschelle für Stützrad und Heckschiebestütze, 200 mm	OK002	OK002	OK002	OK002	OK002	OK002
Stützrad, 200 mm	KM002	KM002	KM002	KM002	KM002	KM002
Stützrad m. Klemmschelle, 200 mm	GA227	GA227	GA227	GA227	GA227	GA227
Heckschiebestütze, 700 mm	KM006	KM006	KM006	KM006	KM006	KM006
Standsschiene m. Bügel, 2200 x 175 mm	GZ552	GZ552	GZ552	GZ552	GZ552	GZ552
Auffahrschiene, 1680 mm	GA171	GA171	GA171	GA171	GA171	GA171
Rückwand - Auffahrschiene	GA320	GA320	GA320	GA320	GA320	GA320
Achsstoßdämpfer, AL-KO	HA003	HA003	HA003	HA003	HA003	HA003
Achsstoßdämpfer-Halter, steckbar, AL-KO	HA007	HA004	HA004	HA007	HA004	HA004
Gasfeder Beschlag für Deichsel, Chassis	GZ898	GZ898	GZ898	GZ898	GZ898	GZ898



N07-236 rt: Laubgitteraufsatz



N7-236 rt: Bordwandaufsatz



N7-170 rt: H-Gestell und Reling Satz

PRO



Abb.: N07-236 pro

DER ANHÄNGER FÜR PROFIS

1 Sehr robuste Rahmenkonstruktion

Komplett geschweißter Rahmen und Deichsel sowie durchgehende U-profilierter Längsträger an jeder Rahmenseite. Zur Verstärkung der Rahmenkonstruktion sind zusätzlich 3 Querträger angebracht.

2 Zwei in einem

Die Bordwände des PRO können Sie abmontieren, um ihn als Plattformanhänger zu nutzen und größere Artikel zu transportieren.

3 Extrastarke und funktionelle Bordwände

Die profilierten 450 mm hohen Bordwände sind aus erstklassigem, feuerverzinktem Stahl gefertigt und zweimal gepresst, um großen Widerstand auszuhalten und ein hohes Volumen zu transportieren. Der PRO hat außerdem eine Vorderklappe, die es vereinfacht, lange Artikel zu transportieren.

4 Einfache Befestigung der Ladung

Zurr-Ösen in allen 4 Ecken sorgen für eine sichere Befestigung der Ladung. Die Zurr-Ösen sind an der Bodenplatte und am verschweißten Rahmen montiert.

Vorteil: Sichere Befestigung schwerer und wertvoller Ladung.

5 Geschützte Multifunktionsbeleuchtung

Die Multifunktionsleuchten sind sicher unter der Heckklappe montiert. Somit ist die Masseverbindung der Rückleuchten vor Feuchtigkeit und Grünspan geschützt und eine jahrelange störungsfreie Funktion garantiert.

6 Einfaches und praktisches Abladen

Alle einachsigen PRO Modelle haben eine manuelle Kippkastenvorrichtung, die das Abladen der Fracht vereinfacht. Mit Hilfe des optionalen Gasdruckdämpfers bleibt die Plattform oben und lässt sich mühelos über den Schwerpunkt absenken.

PRO - TECHNISCHE DATEN

CODE	MODELL	SEITEN	INNENABMESSUNGEN (mm)			GESAMTGEWICHT (kg)	NUTZLAST (kg)	ACHSEN	KIPPBAR	BREMSE	BEREIFUNG
			LÄNGE	BREITE	HÖHE						
GN212	N7-210 pro	Stahl	2100	1290	450	750	581	1	•		155/70 R13"
GN214	N7-210 prr	Stahl	2100	1290	450	750	573	Feder	•		155/70 R13"
GN065	N7-236 pro g	Stahl	2360	1290	450	750	590	1	•		165/70 R13"
GN023	N7-236 pro	Stahl	2360	1290	450	750	575	1	•		165/70 R13"
GN180	N7-236 prr	Stahl	2360	1290	450	750	570	Feder	•		165/70 R13"
GN159	N7-263 pro	Stahl	2630	1290	450	750	560	1	•		165/70 R13"
GN182	N7-263 prr	Stahl	2630	1290	450	750	555	Feder	•		165/70 R13"
GN164	N7-350 CT	Stahl	3450	1500	285	750	465	Feder	•		155/70 R13"
GN082	N7-236 2 pro	Stahl	2360	1290	450	750	530	2			155/70 R13"
GN198	N7-236 2 pro+	Stahl	2360	1290	500	750	505	2			155/70 R13"
GN148	N7-263 2 pro	Stahl	2630	1290	450	750	515	2			155/70 R13"
GN199	N7-263 2 pro+	Stahl	2630	1290	500	750	490	2			155/70 R13"
GN136	N07-236 pro	Stahl	2360	1290	450	750	500	1	•	•	165/70 R13"
GN037	N13-236 pro	Stahl	2360	1290	450	1300	1040	1	•	•	185 R14C
GN133	N16-236 pro	Stahl	2360	1290	450	1600	1315	1	•	•	185 R14C
GN173	N10-253 pro	Stahl	2530	1290	450	1000	730	1	•	•	185/70 R13"
GN174	N13-253 pro	Stahl	2530	1290	450	1300	1020	1	•	•	185 R14C
GN175	N16-253 pro	Stahl	2530	1290	450	1600	1305	1	•	•	185 R14C
GN203	N07-263 2 pro	Stahl	2630	1290	450	750	439	2		•	165/70 R13"
GN204	N13-263 2 pro	Stahl	2630	1290	450	1300	985	2		•	165/70 R13"
GN205	N16-263 2 pro	Stahl	2630	1290	450	1600	1270	2		•	185/70 R13"

Neptun

www.neptun-trailers.com

Zubehör	GN212	GN214	GN065	GN023	GN180	GN159	GN182	GN164	GN082	GN198	GN148	GN199
Name	N7-210 pro	N7-210 prr	N7-236 pro g	N7-236 pro	N7-236 prr	N7-263 pro	N7-263 prr	N7-350 CT	N7-236 2 pro	N7-236 2 pro+	N7-263 2 pro	N7-263 2 pro+
Flachplane, 520g/m², Grau	AP266	AP266	AP121	AP121	AP121	AP229	AP229	—	AP121	AP121	AP229	AP229
Flachplane, 650g/m², Grau	AP267	AP267	AP042	AP042	AP042	AP233	AP233	—	AP042	AP042	AP233	AP233
Bügel für Flachplane, verstellbar	GA257	GA257	GA257	GA257	GA257	GA257	GA257	—	GA257	GA257	GA257	GA257
Hochplane, 400 mm, 520g/m², Grau	—	—	AP131	AP131	AP131	AP230	AP230	—	AP131	AP131	AP230	AP230
Hochplane, 400 mm, 650g/m², Grau	—	—	AP053	AP053	AP053	AP234	AP234	—	AP053	AP053	AP234	AP234
Spiegel, 400 mm aus verzinktem Rohr	—	—	GA208	GA208	GA208	GA342	GA342	—	GA208	GA208	GA342	GA342
Hochplane, 800 mm, 520g/m², Blau	—	—	AP203	AP203	AP203	—	—	—	AP203	AP203	—	—
Hochplane, 800 mm, 520g/m², Grau	AP268	AP268	AP122	AP122	AP122	AP231	AP231	—	AP122	AP122	AP231	AP231
Hochplane, 800 mm, 650g/m², Grau	AP269	AP269	AP043	AP043	AP043	AP235	AP235	—	AP043	AP043	AP235	AP235
Spiegel, 800 mm aus verzinktem Rohr	GA399	GA399	GA219	GA219	GA219	GA346	GA346	—	GA219	GA219	GA346	GA346
Hochplane, 1200 mm, 520g/m², Grau	—	—	AP135	AP135	AP135	AP232	AP232	AP239	AP135	AP135	AP232	AP232
Hochplane, 1200 mm, 650g/m², Grau	—	—	AP057	AP057	AP057	AP236	AP236	AP256	AP057	AP057	AP236	AP236
Spiegel, 1200 mm aus verzinktem Rohr	—	—	GA220	GA220	GA220	GA339	GA339	GA349	GA220	GA220	GA339	GA339
Laubgitteraufsatz, 395 mm	—	—	GA035	GA035	GA035	GA335	GA335	—	GA035	GA035	GA335	GA335
Bordwandaufsatz, 370 mm	GA400	GA400	GA059	GA059	GA059	GA334	GA334	—	GA059	GA059	GA334	GA334
H-Gestell und Reling Satz	—	—	GA022	GA022	GA022	GA336	GA336	—	GA022	GA022	GA336	GA336
Gepäckträger	GA018	GA018	GA018	GA018	GA018	GA018	GA018	—	GA018	GA018	GA018	GA018
Ersatzrad, 155/70 R13, 4x98 mm	KK014	KK014	—	—	—	—	—	KK014	KK014	KK014	KK014	KK014
Ersatzrad, 165/70 R13, 4x98 mm	—	—	KK006	KK006	KK006	KK006	KK006	—	—	—	—	—
Ersatzradhalter, Deichsel	GA159	GA159	GA159	GA159	GA159	GA159	GA159	—	GA159	GA159	GA159	GA159
Ersatzradhalter, seite	GA099	GA099	GA099	GA099	GA099	GA099	GA099	GA360	GA099	GA099	GA099	GA099
Ersatzradhalter, unten	—	—	GA098	GA098	GA098	GA098	GA098	—	—	—	—	—
Kastenschloss, Einfach m. Schlüssel	AU090	AU090	AU090	AU090	AU090	AU090	AU090	AU090	AU090	AU090	AU090	AU090
Kastenschloss, Standard m. Diskus-Vorhängeschloss	AU121	AU121	AU121	AU121	AU121	AU121	AU121	AU121	AU121	AU121	AU121	AU121
Zylinderschloss m. Schlüssel	AU059	AU059	AU059	AU059	AU059	AU059	AU059	AU059	AU059	AU059	AU059	AU059
Klemmschelle für Stützrad und Heckschiebestütze, 200 mm	OK002	OK002	OK002	OK002	OK002	OK002	OK002	OK002	OK002	OK002	OK002	OK002
Stützrad, 200 mm	KM002	KM002	KM002	KM002	KM002	KM002	KM002	KM002	KM002	KM002	KM002	KM002
Stützrad m. Klemmschelle, 200 mm s/rubami	GA227	GA227	GA227	GA227	GA227	GA227	GA227	GA227	GA227	GA227	GA227	GA227
Heckschiebestütze, 700 mm	KM006	KM006	KM006	KM006	KM006	KM006	KM006	KM006	KM006	KM006	KM006	KM006
Auffahrschiene, 1680 mm	GA171	GA171	GA171	GA171	GA171	GA171	GA171	—	GA171	GA171	GA171	GA171
Standeschiene m. Bügel, 2200 x 175 mm	—	—	GZ552	GZ552	GZ552	GZ552	GZ552	—	GZ552	GZ552	GZ552	GZ552
Rückwand - Auffahrschiene	GA319	GA319	—	GA319	GA319	GA319	GA319	—	GA319	—	GA319	—
Achsstoßdämpfer, 750 kg	QS008	—	—	QS008	—	QS008	—	—	—	—	—	—
Achsstoßdämpfer Satz, 750 kg	GZ598	—	—	GZ598	—	GZ598	—	—	—	—	—	—
Element zum Transportieren der Boote	—	—	—	—	—	—	—	GA369	—	—	—	—
Satz von zusätzlichen Seitenstützen für GA369	—	—	—	—	—	—	—	GA370	—	—	—	—
Winde Basis	—	—	—	—	—	—	—	GL057	—	—	—	—
Gasfeder	—	—	—	QS009	QS009	QS009	QS009	QS009	—	—	—	—
Gasfeder, Beschlag für Deichsel	—	—	—	GZ506	GZ506	GZ506	GZ506	—	—	—	—	—
Gasfeder, Beschlag für Chassis	—	—	—	GZ594	GZ594	GZ594	GZ594	—	—	—	—	—
Seilwinde m. Band, 450 kg	—	—	—	—	—	—	—	QS011	—	—	—	—



N13-236 pro: Hochplane



N7-236 pro: Ersatzradhalter



N7-236 2 pro: Laubgitteraufsatz

Zubehör	GN136	GN037	GN133	GN173	GN174	GN175	GN203	GN204	GN205
Name	N07-236 pro	N13-236 pro	N16-236 pro	N10-253 pro	N13-253 pro	N16-253 pro	N07-263 2 pro	N13-263 2 pro	N16-263 2 pro
Flachplane, 520g/m ² , Grau	AP121	AP121	AP121	AP246	AP246	AP246	AP229	AP229	AP229
Flachplane, 650g/m ² , Grau	AP042	AP042	AP042	AP247	AP247	AP247	AP233	AP233	AP233
Bügel für Flachplane, verstellbar	GA257	GA257	GA257	GA257	GA257	GA257	GA257	GA257	GA257
Hochplane, 400 mm, 520g/m ² , Grau	AP131	AP131	AP131	—	—	—	AP230	AP230	AP230
Hochplane, 400 mm, 650g/m ² , Grau	AP053	AP053	AP053	—	—	—	AP234	AP234	AP234
Spiegel, 400 mm aus verzinktem Rohr	GA208	GA208	GA208	—	—	—	GA342	GA342	GA342
Hochplane, 800 mm, 520g/m ² , Blau	AP203	AP203	AP203	—	—	—	—	—	—
Hochplane, 800 mm, 520g/m ² , Grau	AP122	AP122	AP122	AP242	AP242	AP242	AP231	AP231	AP231
Hochplane, 800 mm, 650g/m ² , Grau	AP043	AP043	AP043	AP244	AP244	AP244	AP235	AP235	AP235
Spiegel, 800 mm aus verzinktem Rohr	GA219	GA219	GA219	GA373	GA373	GA373	GA346	GA346	GA346
Hochplane, 1200 mm, 520g/m ² , Grau	AP135	AP135	AP135	AP243	AP243	AP243	AP232	AP232	AP232
Hochplane, 1200 mm, 650g/m ² , Grau	AP057	AP057	AP057	AP245	AP245	AP245	AP236	AP236	AP236
Spiegel, 1200 mm aus verzinktem Rohr	GA220	GA220	GA220	GA374	GA374	GA374	GA339	GA339	GA339
Laubgitteraufsatz, 395 mm	GA035	GA035	GA035	GA376	GA376	GA376	GA335	GA335	GA335
Bordwandaufsatz, 370 mm	GA059	GA059	GA059	GA353	GA353	GA353	GA334	GA334	GA334
H-Gestell und Reling Satz	GA022	GA022	GA022	GA352	GA352	GA352	GA336	GA336	GA336
Gepäckträger	GA018	GA018	GA018	GA018	GA018	GA018	GA018	GA018	GA018
Ersatzrad 165/70 R13, 4 x 100	KK026	—	—	—	—	—	KK026	KK026	—
Ersatzrad, 185/70 R13, 4x100 mm	—	—	—	KK007	—	—	—	—	KK007
Ersatzrad, 185 R14C, 5x112 mm	—	KK008	KK008	—	KK008	KK008	—	—	—
Ersatzradhalter, seite	GA099	—	—	—	—	—	GA099	GA099	—
Ersatzradhalter, unten	—	GA098	GA098	GA098	GA098	GA098	—	—	GA098
Kastenschloss, Standard m. Diskus-Vorhängeschloss	AU121	AU121	AU121	AU121	AU121	AU121	AU121	AU121	AU121
Klemmschelle für Stützrad und Heckschiebestütze, 200 mm	OK002	OK002	OK002	OK002	OK002	OK002	OK002	OK002	OK002
Stützrad, 200 mm	KM002	KM002	KM002	KM002	KM002	KM002	KM002	KM002	KM002
Stützrad m. Klemmschelle, 200 mm	GA227	GA227	GA227	GA227	GA227	GA227	GA227	GA227	GA227
Heckschiebestütze, 700 mm	KM006	KM006	KM006	KM006	KM006	KM006	KM006	KM006	KM006
Standsschiene m. Bügel, 2200 x 175 mm	GZ552	GZ552	GZ552	GZ552	GZ552	GZ552	GZ552	GZ552	GZ552
Auffahrschiene, 1680 mm	GA171	GA171	GA171	GA171	GA171	GA171	GA171	GA171	GA171
Rückwand - Auffahrschiene	GA319	GA319	GA319	GA319	GA319	GA319	GA319	GA319	GA319
Gasfeder Beschlag für Deichsel, Chassis	GZ898	GZ898	GZ898	GZ898	GZ898	GZ898	—	—	—
Achsstoßdämpfer, AL-KO	HA003	HA003	HA005	HA003	HA003	HA005	HA003	HA003	HA003
Achsstoßdämpfer-Halter, steckbar, AL-KO	HA007	HA004	HA006	HA004	HA004	HA006	HA007	HA007	HA004



N7-350 CT: Hochplane



N7-263 2 pro: Bordwandaufsatz



N7-350 CT: Von hinten

NORDICA



N13-263 2 kps

DER XL-PROFI

1 Extra viel Stauraum durch Bordwände zum Abklappen und Entfernen

Beim Hochlader NORDICA sind die Räder unter der Plattform montiert. Dadurch ist mehr Ladefläche als bei anderen Herstellern verfügbar. Alle 4 Bordwände können nach unten abgeklappt oder komplett entfernt werden. Somit ist der NORDICA ideal zum Beladen mit Paletten und anderer Fracht per Gabelstapler.

2 Schutz beim Beladen per Gabelstapler

Der NORDICA hat ein starkes Stahlprofil in der Plattformaußenkante. Dieses Stahlprofil schützt die Plattform beim Beladen per Gabelstapler. Somit ist der Sperrholzboden optimal geschützt.

3 Entfernbare Eckpfosten

Alle Eckpfosten des NORDICA können entfernt werden, was den Anhänger vielseitig und flexibel macht. Sind alle 4 Bordwände und Eckpfosten abgebaut, haben Sie plötzlich einen völlig ebenen Anhänger für den Transport größerer Gütern aller Art vor sich.

4 Massive Bordwände, starkes Verschluss-System

Der NORDICA besitzt zum Teil Doppelplatten, die ihn besonders widerstandsfähig machen. Zusätzlich ist der NORDICA mit einem Doppel-Verschluss-System an jeder Ecke gut ausgestattet. Dies macht ihn zum bevorzugten Anhänger für die intensive oder professionelle Nutzung.

5 Gute Fahreigenschaften, ideal für den Transport sperriger Güter

Der NORDICA ist mit einer langen Deichsel ausgestattet und über die Seitenspiegel gut zu überblicken. Auch das Rückwärtsfahren mit dem NORDICA ist so ein Kinderspiel. Zusammen mit seinen extragroßen Abmessungen macht ihn das zum perfekten Anhänger. Aufgrund der Gesamtlänge kann die Vorderwand abgeklappt werden, um den Anhänger für den Transport sperriger Güter zu nutzen.

6 Unkomplizierte Sicherung der Ladung

Der Nordica ist mit Verzurr-Ösen ausgestattet, die in das starke Stahlprofil zum Schutz der Ladefläche eingelassen sind. Somit ist die Plattform beim Beladen per Gabelstapler eben – das schont Verzurr-Ösen und Boden.

NORDICA - TECHNISCHE DATEN

CODE	MODELL	SEITEN	INNENABMESSUNGEN (mm)			GESAMTGEWICHT (kg)	NUTZLAST (kg)	ACHSEN	KIPPBAR	BREMSE	BEREIFUNG
			LÄNGE	BREITE	HÖHE						
GN108	N7-194 kps	Stahl	1940	1300	280	750	625	1			155/70 R13"
GN160	N7-194 kpsw	Stahl	1940	1300	400	750	596	1	•		155/70 R13"
GN162	N7-194 kpsb	Holz	1940	1300	370	750	588	1	•		155/70 R13"
GN161	N7-250 kpsw	Stahl	2490	1300	400	750	574	1	•		155/70 R13"
GN163	N7-250 kpsb	Holz	2490	1300	370	750	560	1	•		155/70 R13"
GN124	N7-263 kps	Stahl	2630	1450	400	750	505	1			165/70 R13"
GN125	N7-263 2 kps	Stahl	2630	1450	400	750	460	2			155/70 R13"
GN139	N07-263 kps	Stahl	2630	1450	400	750	435	1		•	155/70 R13"
GN131	N13-263 kps	Stahl	2630	1450	400	1300	975	1		•	165R13C
GN156	N13-263 2 kps	Stahl	2630	1450	400	1300	935	2		•	155/70 R13"

Zubehör	GN108	GN160	GN162	GN161	GN163	GN124	GN125	GN139	GN131	GN156
Name	N7-194 kps	N7-194 kpsw	N7-194 kpsb	N7-250 kpsw	N7-250 kpsb	N7-263 kps	N7-263 2 kps	N07-263 kps	N13-263 kps	N13-263 2 kps
Flachplane, 520g/m ² , Grau	AP153	AP153	AP260	AP262	AP264	AP209	AP209	AP209	AP209	AP209
Flachplane, 650g/m ² , Grau	AP084	AP084	AP261	AP263	AP265	AP210	AP210	AP210	AP210	AP210
Bügel für Flachplane, verstellbar	GA257	GA257	GA257	GA257	GA257	GA257	GA257	GA257	GA257	GA257
Hochplane, 800 mm, 520g/m ² , Grau	AP258	AP258	AP258	AP241	AP241	AP221	AP221	AP221	AP221	AP221
Hochplane, 800 mm, 650g/m ² , Grau	AP259	AP259	AP259	AP257	AP257	AP222	AP222	AP222	AP222	AP222
Spiegel, 800 mm aus Blech	—	—	—	—	—	GA311	GA311	GA311	GA311	GA311
Spiegel, 800 mm aus verzinktem Rohr	GA387	GA387	GA386	GA366	GA367	—	—	—	—	—
Hochplane, 1200 mm, 520g/m ² , Grau	—	—	—	—	—	AP219	AP219	AP219	AP219	AP219
Hochplane, 1200 mm, 650g/m ² , Grau	—	—	—	—	—	AP220	AP220	AP220	AP220	AP220
Spiegel, 1200 mm aus Blech	—	—	—	—	—	GA312	GA312	GA312	GA312	GA312
Laubgitteraufsatz, 395 mm	GA378	GA378	GA378	GA377	GA377	GA291	GA291	GA291	GA291	GA291
Bordwandaufsatz, 370 mm	GA106	GA106	—	GA375	—	—	—	—	—	—
Bordwandaufsatz, 400 mm	—	—	—	—	—	GA290	GA290	GA290	GA290	GA290
H-Gestell und Reling Satz	GA107	GA107	—	—	—	—	—	—	—	—
H-Gestell	GA337	GA337	GA337	GA337	GA337	GA292	GA292	GA292	GA292	GA292
Ersatzrad, 155/70 R13, 4x98 mm	KK014	KK014	KK014	KK014	KK014	—	KK014	—	—	—
Ersatzrad, 155/70x13 4x100	—	—	—	—	—	—	—	KK022	—	KK022
Ersatzrad, 165/70 R13, 4x98 mm	—	—	—	—	—	KK006	—	—	—	—
Ersatzrad, 165R13C, 5x112 mm	—	—	—	—	—	—	—	—	KK021	—
Kastenschloss, Standard m. Diskus-Vorhängeschloss	GA304	GA304	GA304	GA304	GA304	GA293	GA293	GA159	GA159	GA159
Kastenschloss, Standard m. Diskus-Vorhängeschloss	AU121	AU121	AU121	AU121	AU121	AU121	AU121	AU121	AU121	AU121
Kastenschloss, Einfach m. Schlüssel	AU090	AU090	AU090	AU090	AU090	AU090	AU090	—	—	—
Zylinderschloss m. Schlüssel	AU059	AU059	AU059	AU059	AU059	AU059	AU059	—	—	—
Klemmschelle für Stützrad und Heckschiebestütze, 200 mmm	OK002	OK002	OK002	OK002	OK002	OK002	OK002	OK002	OK002	OK002
Stützrad, 200 mm	KM002	KM002	KM002	KM002	KM002	KM002	KM002	KM002	KM002	KM002
Stützrad m. Klemmschelle, 200 mm	GA227	GA227	GA227	GA227	GA227	GA227	GA227	GA227	GA227	GA227
Heckschiebestütze, 700 mm	KM006	KM006	KM006	KM006	KM006	KM006	KM006	KM006	KM006	KM006
Auffahrschiene, 1680 mm	GA171	GA171	GA171	GA171	GA171	—	—	—	—	—
Standeschiene m. Bügel, 2200 x 175 mm	—	—	—	—	—	GZ552	GZ552	GZ552	GZ552	GZ552
Achsstoßdämpfer, AL-KO	—	—	—	—	—	—	—	HA003	HA003	HA003
Achsstoßdämpfer-Halter, steckbar, AL-KO	—	—	—	—	—	—	—	HA007	HA004	HA007



N13-263 2 kps: Hochplane



N7-263 2 kps: Bordwandaufsatz



N7-263 2 kps: Laubgitteraufsatz



N07-263 kps: Von hinten



N13-263 2 kps: H-Gestell



N7-194 kps: Flachplane

Wir behalten uns das Recht auf Änderungen vor. Keine Gewähr für Druckfehler. Abdruck von dem Material ist verboten. v1/17.de. Wir behalten uns das Recht auf Preis und Konstruktionsänderungen.

TRAILWOOD



Abb.: N7-253 tw

DER ATTRAKTIVE ALLESKÖNNER

1 Robuste Rahmenkonstruktion

Durchgehende U-profilierter Längsträger an jeder Rahmenseite, geschweißte Deichsel sowie 3 bis 5 Querträger stehen für eine stabile Rahmenkonstruktion.

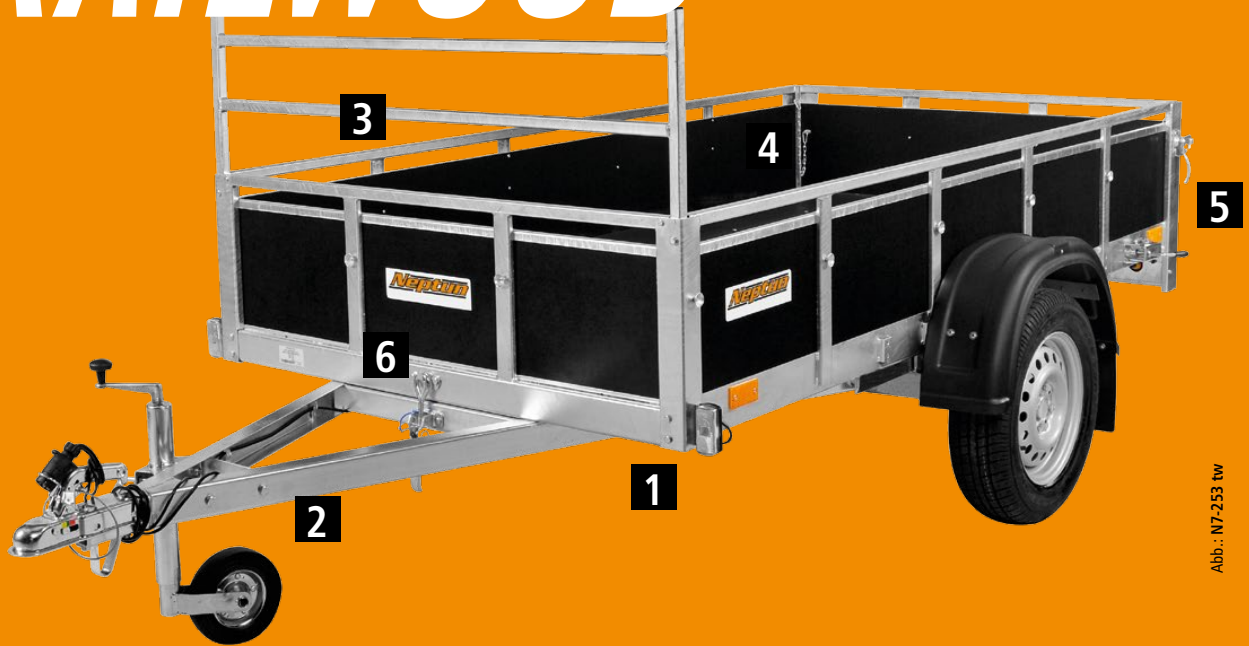
2 Gute und sichere Fahreigenschaften

Geschweißte und verstärkte V-Deichsel, Einzelradaufhängung sowie wartungsfreie Gummifederachse garantieren eine gute, sichere und spurtreue Fahrt.

3 Standard-Ausstattung

TRAILWOOD wird inklusive Reling, H-Gestell und Stützrad verkauft. Die Reling ist mit den Bordwänden verschweißt. Diese Standard-Ausstattung macht den TRAILWOOD sehr attraktiv und zum meistverkauften Modell in Europa.

4 Einfache Befestigung der Ladung

Zurr-Ösen in allen 4 Ecken dienen der sicheren Befestigung der Ladung. Die Zurr-Ösen sind an der Bodenplatte und am Rahmen montiert. Der Vorteil: Noch mehr Sicherheit bei der Befestigung schwerer und empfindlicher Ladung. Zusätzlich lässt sich die Reling zur Befestigung der Ladung nutzen.

5 Geschützte Multifunktionsbeleuchtung

Die Multifunktionsleuchten sind sicher unter der Heckklappe montiert. Somit ist die Masseverbindung der Rückleuchten vor Feuchtigkeit und Grünspan geschützt und eine jahrelange störungsfreie Funktion garantiert.

6 Einfaches und praktisches Abladen

Alle einachsigen TRAILWOOD Modelle haben eine manuelle Kippkastenvorrichtung, welche das Abladen der Fracht einfacher und praktischer macht. Montieren Sie zusätzlich eine Standschiene mit Bügel, so können Sie Ihr Motorrad transportieren.

TRAILWOOD - TECHNISCHE DATEN

CODE	MODELL	SEITEN	INNENABMESSUNGEN (mm)			GESAMTGEWICHT (kg)	NUTZLAST (kg)	ACHSEN	KIPPBAR	BREMSE	BEREIFUNG
			LÄNGE	BREITE	HÖHE						
GN078	N7-202 tw	Holz	2020	1250	355	750	607	1	•		155/70 R13"
GN079	N7-236 tw	Holz	2360	1250	355	750	569	1	•		165/70 R13"
GN080	N7-236 2 tw	Holz	2360	1250	355	750	531	2			155/70 R13"
GN115	N7-253 tw	Holz	2530	1250	355	750	545	1	•		165/70 R13"
GN081	N7-253 2 tw	Holz	2530	1250	355	750	510	2			155/70 R13"

Zubehör	GN078	GN079	GN080	GN115	GN081
Name	N7-202 tw	N7-236 tw	N7-236 2 tw	N7-253 tw	N7-253 2 tw
Flachplane, 520g/m ² , Klettband, Grau	AP176	AP177	AP177	AP178	AP178
Flachplane, 520g/m ² , Grau	AP173	AP174	AP174	AP175	AP175
Flachplane, 650g/m ² , Klettband, Grau	AP192	AP194	AP194	AP197	AP197
Flachplane, 650g/m ² , Grau	AP193	AP195	AP195	AP196	AP196
Bügel für Flachplane, verstellbar	GA257	GA257	GA257	GA257	GA257
Hochplane, 550 mm, 520g/m ² , Grau	AP154	AP155	AP155	AP198	AP198
Hochplane, 550 mm, 650g/m ² , Grau	AP111	AP112	AP112	AP199	AP199
Spiegel, 550 mm aus verzinktem Rohr	GA204	GA206	GA206	GA262	GA262
Hochplane, 950 mm, 520g/m ² , Grau	AP156	AP157	AP157	AP200	AP200
Hochplane, 950 mm, 650g/m ² , Grau	AP113	AP114	AP114	AP201	AP201
Spiegel, 950 mm aus verzinktem Rohr	GA215	GA217	GA217	GA263	GA263
Laubgitteraufsatz, 500 mm	GA175	GA176	GA176	GA177	GA177
H-Gestell	GA178	GA178	GA178	GA178	GA178
Ersatzrad, 155/70 R13, 4x98 mm	KK014	—	KK014	—	KK014
Ersatzrad, 165/70 R13, 4x98 mm	—	KK006	—	KK006	—
Ersatzradhalter, vorne	GA187	GA187	GA187	GA187	GA187
Kastenschloss, Einfach m. Schlüssel	AU090	AU090	AU090	AU090	AU090
Kastenschloss, Standard m. Diskus-Vorhängeschloss	AU121	AU121	AU121	AU121	AU121
Zylinderschloss m. Schlüssel	AU059	AU059	AU059	AU059	AU059
Klemmschelle für Stützrad und Heckschiebestütze, 200 mm	OK002	OK002	OK002	OK002	OK002
Stützrad, 200 mm	KM002	KM002	KM002	KM002	KM002
Stützrad m. Klemmschelle, 200 mm	GA227	GA227	GA227	GA227	GA227
Heckschiebestütze, 700 mm	KM006	KM006	KM006	KM006	KM006
Standsschiene m. Bügel, 2200 x 175 mm	—	GZ552	GZ552	GZ552	GZ552
Auffahrschiene, 1680 mm	—	GA171	GA171	GA171	GA171
Rückwand - Auffahrschiene	GA322	GA322	GA322	GA322	GA322



N7-236 2 tw: Flachplane



N7-253 tw: Hochplane



N7-253 tw: Flachplane



N7-236 tw: Laubgitteraufsatz



N7-253 2 tw: Ersatzradhalter



N7-202 tw: Hochplane

Wir behalten uns das Recht auf Änderungen vor. Keine Gewähr für Druckfehler. Abdruck von dem Material ist verboten. v1/17.de. Wir behalten uns das Recht auf Preis und Konstruktionsänderungen.

BOIS



Abb.: N13-236 bois

DER ATTRAKTIVE ALLROUND-PROFI

1 Sehr robuste Rahmenkonstruktion

Durchgehend geschweißter Rahmen und Deichsel sowie durchgehende U-profilierter Längsträger an jeder Rahmenseite. Zusätzlich hat der BOIS 3 Querträger am Rahmen, die für eine noch stabilere Konstruktion stehen.

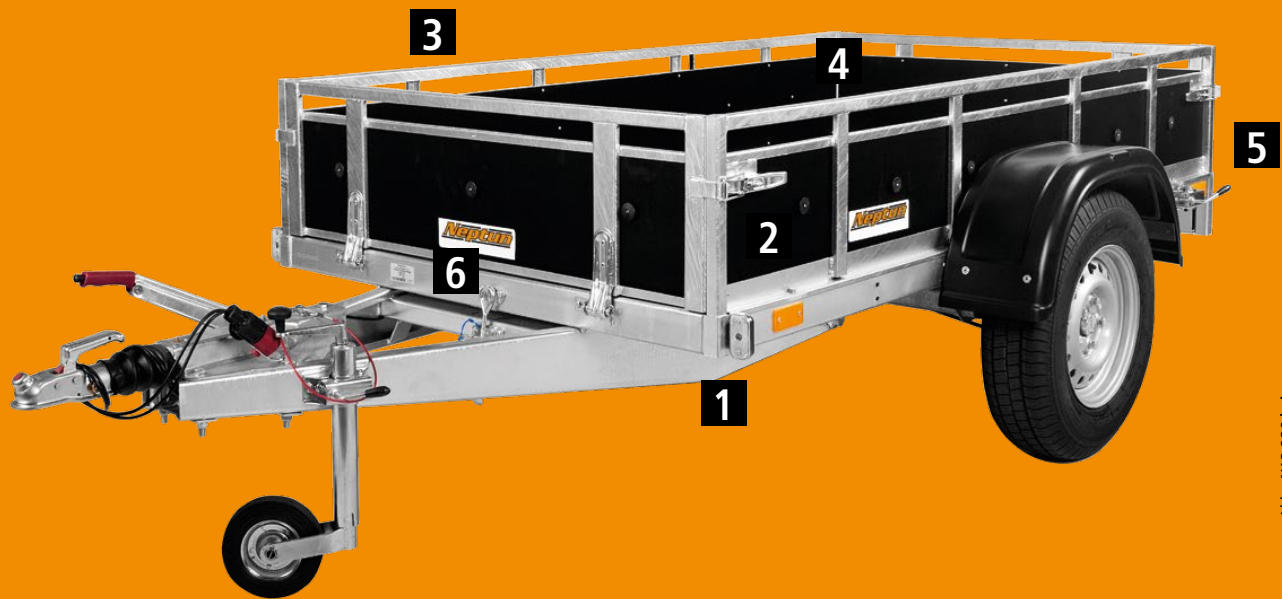
2 Zwei in einem

Die Bordwände des BOIS können Sie abmontieren, um ihn als Plattformanhänger zu benutzen und größere Gegenstände zu transportieren.

3 Standard-Ausstattung

Der BOIS wird inklusive Reling, H-Gestell und Stützrad verkauft. Die Reling ist mit den Bordwänden verschweißt. Diese Ausstattung macht den BOIS sehr attraktiv.

4 Einfache Befestigung der Ladung

Zurr-Ösen in allen 4 Ecken dienen der sicheren Befestigung der Ladung. Die Zurr-Ösen sind an der Bodenplatte und am Rahmen montiert. Der Vorteil: Noch mehr Sicherheit bei der Befestigung schwerer und empfindlicher Ladung. Zusätzlich lässt sich die Reling zur Befestigung der Ladung nutzen.

5 Geschützte Multifunktionsbeleuchtung

Die Multifunktionsleuchten sind sicher unter der Heckklappe montiert. Somit ist die Masseverbindung der Rückleuchten vor Feuchtigkeit und Grünspan geschützt und eine jahrelange störungsfreie Funktion garantiert.

6 Einfaches und praktisches Abladen

Alle BOIS Modelle haben eine manuelle Kippkastenvorrichtung, welche das Abladen des Hängers einfach und praktisch macht. Montieren Sie zusätzlich eine Standschiene mit Bügel, so können Sie Ihr Motorrad transportieren.

BOIS - TECHNISCHE DATEN

CODE	MODELL	SEITEN	INNENABMESSUNGEN (mm)			GESAMTGEWICHT (kg)	NUTZLAST (kg)	ACHSEN	KIPPBAR	BREMSE	BEREIFUNG
			LÄNGE	BREITE	HÖHE						
GN110	N7-195 bois	Holz	1950	1240	370	750	563	1	•		155/70 R13"
GN111	N7-236 bois	Holz	2360	1290	370	750	554	1	•		165/70 R13"
GN113	N7-236 2 bois	Holz	2360	1290	370	750	507	2			155/70 R13"
GN138	N07-236 bois	Holz	2360	1290	370	750	500	1	•	•	165/70 R13"
GN127	N13-236 bois	Holz	2360	1290	370	1300	1040	1	•	•	185 R14C
GN134	N16-236 bois	Holz	2360	1290	370	1600	1315	1	•	•	185 R14C
GN197	N07-253 bois	Holz	2530	1290	370	750	485	1	•	•	165/70 R13"
GN200	N10-253 bois	Holz	2530	1290	370	1000	730	1	•	•	185/70 R13"
GN201	N13-253 bois	Holz	2530	1290	370	1300	1015	1	•	•	185 R14C

Zubehör	GN110	GN111	GN113	GN138	GN127	GN134	GN197	GN200	GN201
Name	N7-195 bois	N7-236 bois	N7-236 2 bois	N07-236 bois	N13-236 bois	N16-236 bois	N07-253 bois	N10-253 bois	N13-253 bois
Flachplane, 520g/m ² na rzep, Grau	AP248	AP250	AP250	AP250	AP250	AP250	AP254	AP254	AP254
Flachplane, 520g/m ² , Grau	AP211	AP213	AP213	AP213	AP213	AP213	AP252	AP252	AP252
Flachplane, 650g/m ² na rzep, Grau	AP249	AP251	AP251	AP251	AP251	AP251	AP255	AP255	AP255
Flachplane, 650g/m ² , Grau	AP212	AP214	AP214	AP214	AP214	AP214	AP253	AP253	AP253
Bügel für Flachplane, verstellbar	GA257	GA257	GA257	GA257	GA257	GA257	GA257	GA257	GA257
Hochplane, 800 mm, 520g/m ² , Blau	—	AP203	AP203	AP203	AP203	AP203	—	—	—
Hochplane, 800 mm, 520g/m ² , Grau	AP138	AP122	AP122	AP122	AP122	AP122	AP242	AP242	AP242
Hochplane, 800 mm, 650g/m ² , Grau	AP060	AP043	AP043	AP043	AP043	AP043	AP244	AP244	AP244
Spiegel, 800 mm aus verzinktem Rohr	GA343	GA345	GA345	GA345	GA345	GA345	GA384	GA384	GA384
Hochplane, 1200 mm, 520g/m ² , Grau	—	AP135	AP135	AP135	AP135	AP135	AP243	AP243	AP243
Hochplane, 1200 mm, 650g/m ² , Grau	—	AP057	AP057	AP057	AP057	AP057	AP245	AP245	AP245
Spiegel, 1200 mm aus verzinktem Rohr	—	GA338	GA338	GA338	GA338	GA338	GA385	GA385	GA385
Laubgitteraufsatz, 395 mm	GA116	GA035	GA035	GA035	GA035	GA035	GA376	GA376	GA376
H-Gestell	GA302	GA301	GA301	GA301	GA301	GA301	GA301	GA301	GA301
Ersatzrad, 155/70 R13, 4x98 mm	KK014	—	KK014	—	—	—	—	—	—
Ersatzrad 165/70 R13, 4 x 100	—	—	—	KK026	—	—	KK026	—	—
Ersatzrad, 165/70 R13, 4x98 mm	—	KK006	—	—	—	—	—	—	—
Ersatzrad, 185/70 R13 , 4x100 mm	—	—	—	—	—	—	—	KK007	—
Ersatzrad, 185 R14C, 5x112 mm	—	—	—	—	KK008	KK008	—	—	KK008
Ersatzradhalter, seite	GA303	GA303	GA303	GA303	—	—	GA303	—	—
Ersatzradhalter, unten	—	—	—	GA098	GA098	GA098	GA098	GA098	GA098
Kastenschloss, Standard m. Diskus-Vorhängeschloss	AU121	AU121	AU121	AU121	AU121	AU121	AU121	AU121	AU121
Kastenschloss, Einfach m. Schlüssel	AU090	AU090	AU090	—	—	—	—	—	—
Zylinderschloss m. Schlüssel	AU059	AU059	AU059	—	—	—	—	—	—
Klemmschelle für Stützrad und Heckschiebestütze, 200 mm	OK002	OK002	OK002	OK002	OK002	OK002	OK002	OK002	OK002
Stützrad, 200 mm	KM002	KM002	KM002	KM002	KM002	KM002	KM002	KM002	KM002
Stützrad m. Klemmschelle, 200 mm	GA227	GA227	GA227	GA227	GA227	GA227	GA227	GA227	GA227
Heckschiebestütze, 700 mm	KM006	KM006	KM006	KM006	KM006	KM006	KM006	KM006	KM006
Standsschiene m. Bügel, 2200 x 175 mm	GZ552	GZ552	GZ552	GZ552	GZ552	GZ552	GZ552	GZ552	GZ552
Auffahrschiene, 1680 mm	GA171	GA171	GA171	GA171	GA171	GA171	GA171	GA171	GA171
Rückwand - Auffahrschiene	GA324	GA323	GA323	GA323	GA323	GA323	GA323	GA323	GA323
Achsstoßdämpfer, AL-KO	—	—	—	HA003	HA003	HA005	HA003	HA003	HA003
Achsstoßdämpfer-Halter, steckbar, AL-KO	—	—	—	HA007	HA004	HA006	HA007	HA004	HA004
Achsstoßdämpfer, 750 kg	QS008	QS008	—	—	—	—	—	—	—
Achsstoßdämpfer Satz, 750 kg	GZ598	GZ598	—	—	—	—	—	—	—
Gasfeder	QS009	QS009	—	—	—	—	—	—	—
Gasfeder, Beschlag für Deichsel	GZ506	GZ506	—	—	—	—	—	—	—
Gasfeder, Beschlag für Chassis	GZ593	GZ594	—	—	—	—	—	—	—
Gasfeder Beschlag für Deichsel, Chassis	—	—	—	GZ898	GZ898	GZ898	GZ898	GZ898	GZ898



N13-236 bois: Chassis



N13-236 bois: Ersatzradhalter



N16-236 bois: Hochplane



N13-236 bois: Hochplane



N16-236 bois: Flachplane



N07-236 bois: Von hinten

MULTI



Abb.: N10-305 multi

DER UNIVERSALE-PLATTFORMANHÄNGER

1 Sehr robuste Rahmenkonstruktion

Geschweißter Rahmen und ein durchgehender U-profilierter Längsträger an jeder Rahmenseite. Zusätzlich hat der MULTI 3 bis 5 Querträger am Rahmen, die für eine noch stabilere Konstruktion stehen.

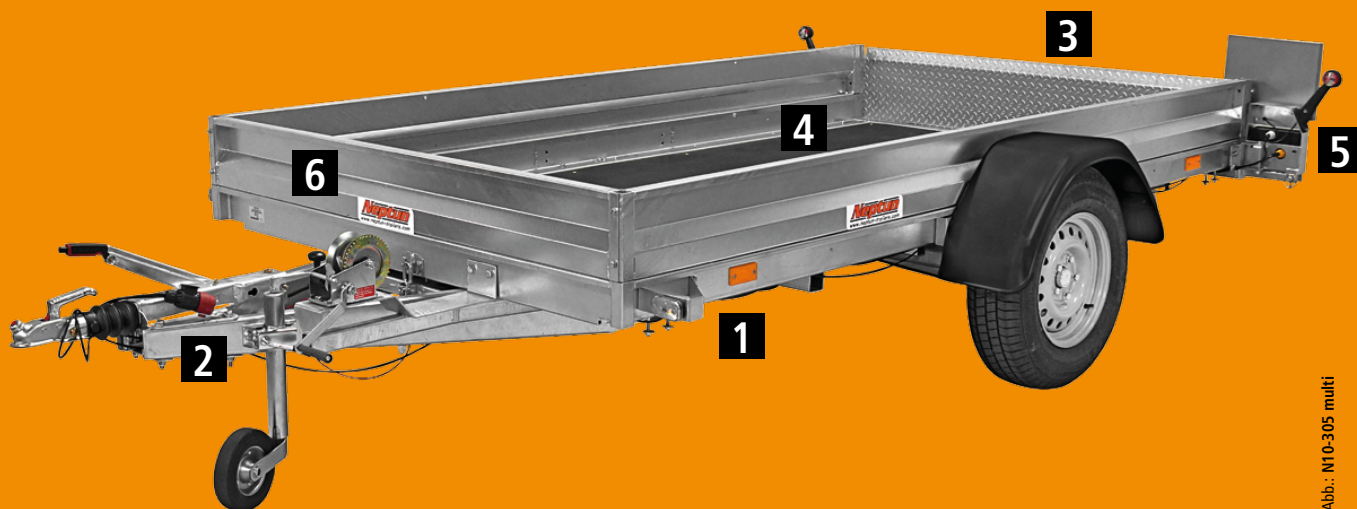
2 Gute und sichere Fahreigenschaften

Geschweißte und verstärkte V-Deichsel, Einzelradaufhängung und wartungsfreie Gummifederachsen garantieren eine gute, sichere und spurtreue Fahrt.

3 Große Auswahl an Zubehör

Ein Vorteil beim MULTI ist nicht nur die Breite von 1660 mm, sondern auch eine große Auswahl an Zubehör. In der Tat können Sie ein Bordwandaufsatz, Laubgitteraufsatz, Rampe, Seilwinde und Seilwindenhalter montieren. Das tolle dabei ist, dass Sie alle Zubehörteile miteinander kombinieren können. So können Sie, z.B. einen Laubgitteraufsatz auf einen Bordwandaufsatz montieren.

4 Einfache Befestigung von Maschinen

Zurr-Ösen in allen 4 Ecken sowie in der Mitte sorgen für eine sichere Befestigung der Ladung. Die Zurr-Ösen sind an der Bodenplatte und am verschweißten Rahmen montiert.

Vorteil: Sichere Befestigung schwerer und wertvoller Ladung.

5 Geschützte Multifunktionsbeleuchtung

Die Multifunktionsleuchten sind sicher unter der Heckklappe montiert. Somit ist die Masseverbindung der Rückleuchten vor Feuchtigkeit und Grünspan geschützt und eine jahrelange störungsfreie Funktion garantiert.

6 Einfaches und praktisches Be- und Entladen

Alle MULTI Modelle haben eine manuelle Kippvorrichtung und mit der Optionalen Rampe, wird es noch leichter und praktischer, Maschinen auf- und abzuladen. Mithilfe des montierten Gasdruckdämpfers bleibt die Plattform oben und lässt sich mühelos über den Schwerpunkt absenken.

MULTI - TECHNISCHE DATEN

CODE	MODELL	SEITEN	INNENABMESSUNGEN (mm)			GESAMTGEWICHT (kg)	NUTZLAST (kg)	ACHSEN	KIPPBAR	BREMSE	BEREIFUNG
			LÄNGE	BREITE	HÖHE						
GN027	N7-240 multi	-	2570	1350	100	750	554	1	•		165/70 R13"
GN151	N7-255 multi	-	2550	1660	100	750	560	1	•		155/70 R13"
GN152	N7-305 multi	-	3050	1660	100	750	540	1	•		155/70 R13"
GN153	N07-305 multi	-	3050	1660	100	750	500	1	•	•	155/70 R13"
GN154	N10-305 multi	-	3050	1660	100	1000	730	1	•	•	185/70 R13"
GN155	N13-305 multi	-	3050	1660	100	1300	1020	1	•	•	185 R14C

Zubehör	GN027	GN151	GN152	GN153	GN154	GN155
Name	N7-240 multi	N7-255 multi	N7-305 multi	N07-305 multi	N10-305 multi	N13-305 multi
Laubgitteraufsatz	—	GA317	GA318	GA318	GA318	GA318
Bordwandaufsatz	—	GA315	GA316	GA316	GA316	GA316
Ersatzrad, 155/70 R13, 4x98 mm	—	KK014	KK014	—	—	—
Ersatzrad, 155/70x13 4x100	—	—	—	KK022	—	—
Ersatzrad, 165/70 R13, 4x98 mm	KK006	—	—	—	—	—
Ersatzrad, 185/70 R13, 4x100 mm	—	—	—	—	KK007	—
Ersatzrad, 185 R14C, 5x112 mm	—	—	—	—	—	KK008
Ersatzradhalter, Deichsel	GA159	GA159	GA159	GA159	GA159	GA159
Kastenschloss, Einfach m. Schlüssel	AU090	AU090	AU090	AU090	AU090	AU090
Kastenschloss, Standard m. Diskus-Vorhängeschloss	AU121	AU121	AU121	AU121	AU121	AU121
Zylinderschloss m. Schlüssel	AU059	AU059	AU059	—	—	—
Klemmschelle für Stützrad und Heckschiebestütze, 200 mm	OK002	OK002	OK002	OK002	OK002	OK002
Stützrad, 200 mm	KM002	KM002	KM002	KM002	KM002	KM002
Stützrad m. Klemmschelle, 200 mm	GA227	GA227	GA227	GA227	GA227	GA227
Heckschiebestütze, 700 mm	KM006	—	—	—	—	—
Standsschiene m. Bügel, 2200 x 175 mm	GZ552	GZ552	GZ552	GZ552	GZ552	GZ552
Set Gasfeder, Druckrohr	GA350	—	—	—	—	—
Auffahrschiene, Mitte	GA101	—	—	—	—	—
Auffahrschiene	—	GA313	GA313	GA313	GA313	GA313
Seilwinde m. Band, 1100 kg	—	QS013	QS013	QS013	QS013	QS013
Winde Basis	—	GA314	GA314	GA314	GA314	GA314
Rollgriff für Winde	—	GA392	GA392	GA392	GA392	GA392
Jack -Schraube	—	GA391	GA391	GA391	GA391	GA391
Achsstoßdämpfer Satz, 750 kg	GZ598	GZ598	GZ598	—	—	—
Achsstoßdämpfer, 750 kg	QS008	QS008	QS008	—	—	—
Achsstoßdämpfer, AL-KO	—	—	—	HA003	HA003	HA003
Achsstoßdämpfer-Halter, steckbar, AL-KO	—	—	—	HA007	HA004	HA004



N7-240 multi: Von hinten



N7-240 multi: Ersatzradhalter



N10-305 multi: Bordwandaufsatz



N10-305 multi: Ersatzradhalter



N13-305 multi: Laubgitteraufsatz



N7-305 multi: Gekippt mit Aufahrrampe

MOTO



Abb.: N7-220 pm2

KLEINER, UNKOMPLIZIERTER MOTORRADANHÄNGER

1 Gute und sichere Fahreigenschaften

Einzelradaufhängung, wartungsfreie Gummifederachse sowie ein sehr niedriger Rahmen sorgen für eine gute und sichere Fahrt.

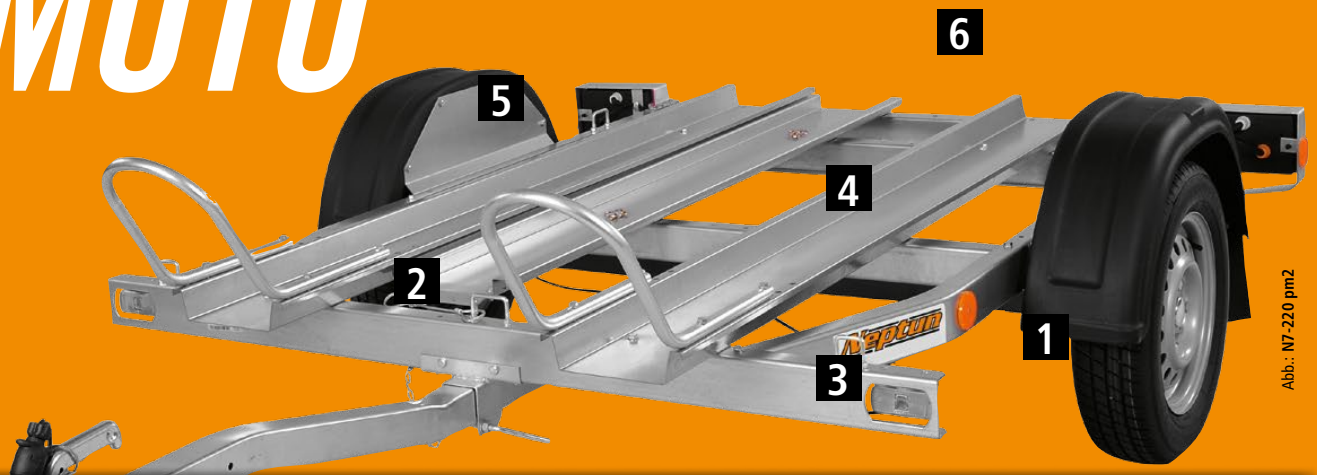
2 Einfache Motorradbefestigung

MOTO hat 3 Zurr-Ösen vorne und 2 Zurr-Ösen hinten, um Motorräder optimal zu sichern.

3 Geschützte Positions- und Multifunktionsbeleuchtung

Die Positionsleuchten des MOTO befinden sich vorne und an jeder Seite geschützt im Querträger. Die Multifunktionsrückleuchten sind innerhalb eines robusten Stahlrahmens montiert.

4 Transport von 2 Motorrädern

Der MOTO wird standardmäßig mit 2 und 3 Standschienen und verstellbarem Vorderradbügel verläuft, um die Vorderräder der Motorräder zu sichern. Hinzu kommt 1 Auffahrschiene, die mit nur einem Handgriff in der Mitte befestigt wird.

5 Keine Verschmutzung beim Fahren

MOTO hat geschlossene Kotflügel. Dadurch wird effektiv einer Verschmutzung der Motorräder durch die Räder des Anhängers vorgebeugt, obwohl das Modell sehr niedrig gebaut ist.

6 Einfaches und praktisches Be- und Entladen

Da Moto sehr niedrig gebaut ist der Auffahrwinkel ebenfalls sehr niedrig. Außerdem kann der MOTO manuell gekippt werden und wird mit einer Auffahrschiene geliefert. Aus diesen Gründen ist es sehr unkompliziert, Motorräder auf- und abzuladen.

MOTO - TECHNISCHE DATEN

CODE	MODELL	SEITEN	INNENABMESSUNGEN (mm)			GESAMTGEWICHT (kg)	NUTZLAST (kg)	ACHSEN	KIPPBAR	BREMSE	BEREIFUNG
			LÄNGE	BREITE	HÖHE						
GN064	N6-220 pm2	-	2050-2250	1300	310	750	633	1	•		155/70 R13"
GN202	N7-221 pm3	-	2050-2250	1485	310	750	610	1	•		155/70 R13"

Zubehör	GN064	GN202
Name	N6-220 pm2	N7-221 pm3
Ersatzrad, 155/70 R13, 4x98 mm	KK014	KK014
Ersatzradhalter, unten PM	GA173	—
Ersatzradhalter, unten PM3	—	GA390
Kastenschloss, Einfach m. Schlüssel	AU090	AU090
Kastenschloss, Standard m. Diskus-Vorhängeschloss	AU121	AU121
Zylinderschloss m. Schlüssel	AU059	AU059
Klemmschelle für Stützrad und Heckschiebestütze, 200 mm	OK002	OK002
Stützrad, 200 mm	KM002	KM002
Stützrad m. Klemmschelle, 200 mm	GA227M	GA227M
Heckschiebestütze, 700 mm	KM006	KM006
Standschiene m. Bügel, 2200 x 175 mm	GZ552	GZ552
Auffahrschiene, 1680 mm	GA171	GA171
Set Gasfeder, Druckrohr	GA371	GA371

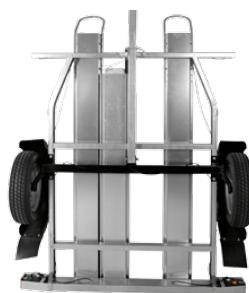

N7-220 pm2: Chassis



N7-220 pm2: Von hinten



N7-220 pm2: Ersatzradhalter

Neptun

www.neptun-trailers.com

QUAD



Abb.: N7-206 atv

HANDLICHER ANHÄNGER ZUM TRANSPORT VON ATV

1 Sicherheit und Nützlichkeit

Die Einzelradaufhängung und die Gummielemente der Achse zur Stoßdämpfung der Schlaglöcher und der tief aufgehängte Rahmen bieten eine sichere und stabile Fahrt.

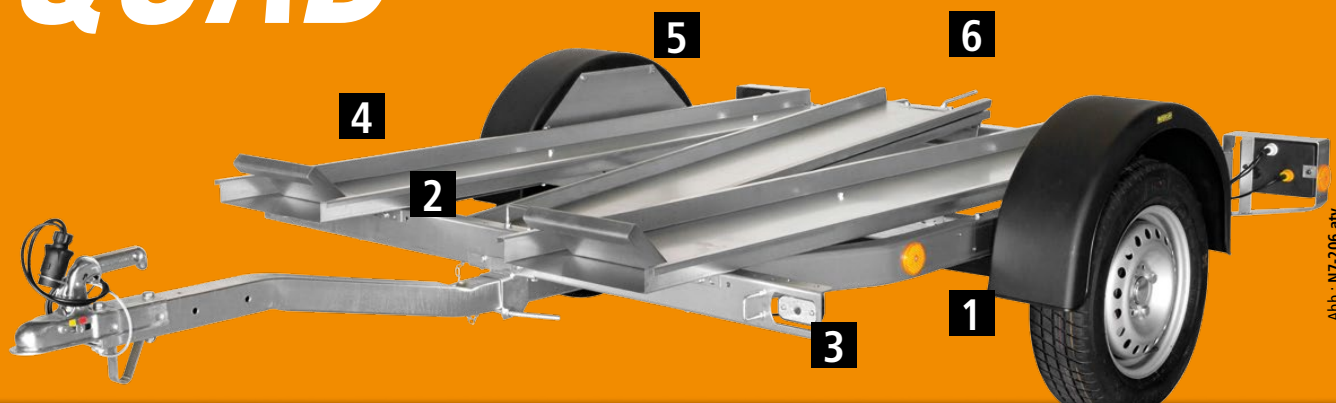
2 Einfache Gütersicherung

Der QUAD Anhänger hat vorne und hinten Halterungen für Sicherheitsgurte zur Befestigung des transportierten Fahrzeugs.

3 Lampenschutz

Die Schlusslampen wurden in den vorderen Balken eingebaut und die Multifunktionshecklampen befinden sich in einem Stahlgehäuse, so dass alle vor mechanischen Beschädigungen geschützt sind.

4 Vielseitigkeit

Abmessungen des QUAD Anhängers, Schienen und deren Abstand stimmen mit den meisten derzeitigen ATV - Fahrzeugen auf dem Markt überein.

5 Schutz gegen Schmutz

Die eingebauten Kotflügel des QUAD Anhängers schützen transportierte Motorräder gegen Schmutz.

6 Einfaches Entladen

Der QUAD Anhänger hat einen tief aufgehängten Rahmen, so dass der Winkel der Entladung sehr klein ist. Zusätzlich kippbare Ladefläche und eine Auffahrschiene ermöglichen ein einfaches Beladen und Entladen von ATV.

QUAD - TECHNISCHE DATEN

CODE	MODELL	SEITEN	INNENABMESSUNGEN (mm)			GESAMTGEWICHT (kg)	NUTZLAST (kg)	ACHSEN	KIPPBAR	BREMSE	BEREIFUNG
			LÄNGE	BREITE	HÖHE						
GN130	N7-206 atv	-	2060	1285	108	750	620	1	•		155/70 R13"

Zubehör	GN130
Name	N7-206 atv
Ersatzrad, 155/70 R13, 4x98 mm	KK014
Ersatzradhalter, unten PM	GA173
Kastenschloss, Einfach m. Schlüssel	AU090
Kastenschloss, Standard m. Diskus-Vorhängeschloss	AU121
Zylinderschloss m. Schlüssel	AU059
Klemmschelle für Stützrad und Heckschiebestütze, 200 mmmm	OK002
Stützrad, 200 mm	KM002
Stützrad m. Klemmschelle, 200 mm	GA227M
Heckschiebestütze, 700 mm	KM006
Standsschiene m. Bügel, 2200 x 175 mm 2 pcs	GZ795
Auffahrschiene, 1500 mm 1 pcs	GA383
Auffahrschiene, 1500 mm 2 pcs	GZ794
Set Gasfeder, Druckrohr	GA371



N7-206 atv: Chassis



N7-206 atv: Von hinten



N7-206 atv: Ersatzradhalter

NAVY



Abb.: N7-17 navy

FLEXIBLER UND LEICHT ZU HANDHABENDER BOOTSANHÄNGER

1 Transport von Booten zwischen 8 und 18 Fuß Länge

Der NAVY hat eine vielfach verstellbare Deichsel, um Boote zwischen 8 und 18 Fuß Länge transportieren zu können. Diese Flexibilität wird sehr geschätzt, da Boote unterschiedlichste Abmessungen haben können.

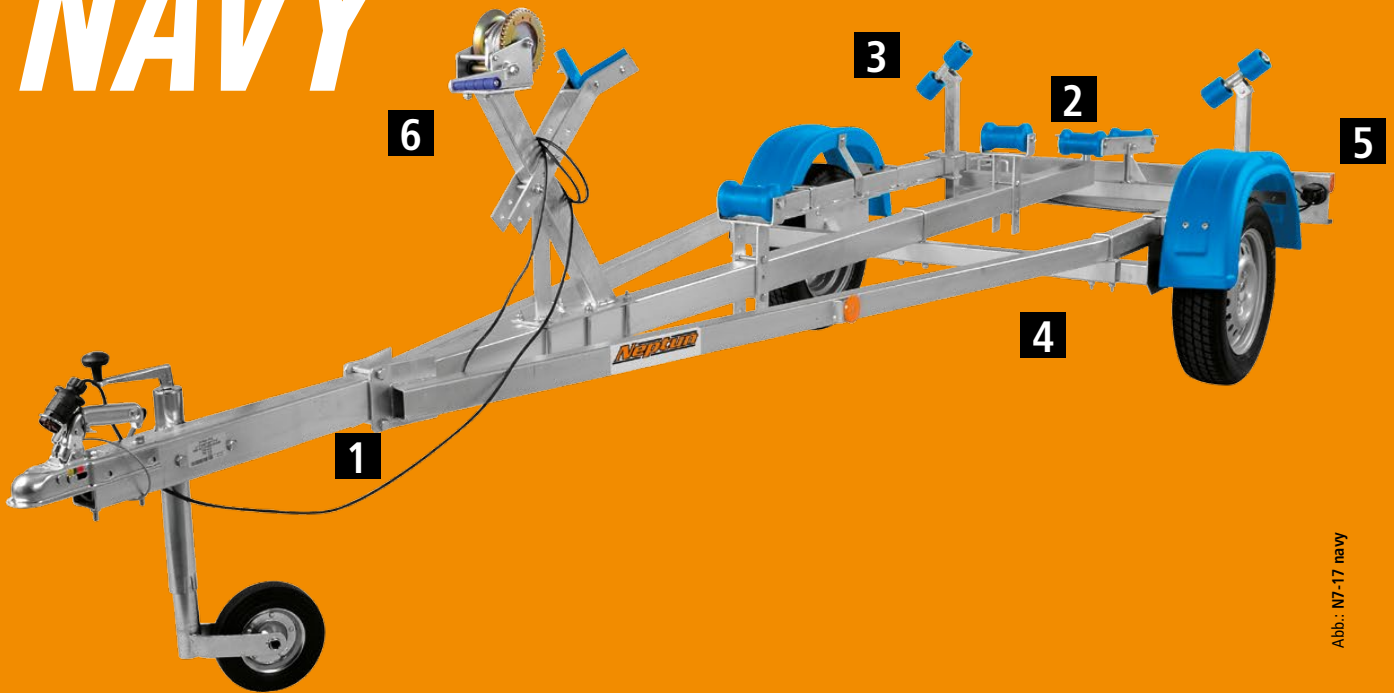
2 Einfaches und praktisch Auf- und Abslippen

Der NAVY N7-17 navy hat hinten kipp- und schwenkbare Kielrollen. Zusammen mit den Seitenrollen macht dies das Auf- und Abslippen des Bootes sehr einfach und praktisch. Die Tatsache, dass die Kielrollen hinten kipp- und schwenkbar sind, reduziert die Kraft, die zum Aufslippen aufgewendet werden muss.

3 Optimale Gewichtsverteilung auf dem Anhänger

Alle Seiten- und Kielrollen N7-17 sind verstellbar und können genau auf Ihr Boot angepasst werden. Montieren Sie zusätzlich eine doppelte Seitenrolle beidseitig vorne, hat Ihr Boot die perfekte Auflage.

4 Langlebigkeit

Der NAVY ist aus hochwertigem, feuerverzinktem Stahl gefertigt. Dies garantiert eine lange Lebensdauer.

5 Einfache und schnelle Montage des Beleuchtungsträgers

Der NAVY hat zwei kleine Griffe, die sich lösen lassen. Auf diese Weise kann der Beleuchtungsträger innerhalb von Sekunden abmontiert werden. Dasselbe gilt für die Montage des Beleuchtungsträgers vor dem Losfahren.

6 Standard-Ausstattung

Der NAVY wird mit folgender Standard-Ausstattung verkauft: Seilwinde, Windenstand und Stützrad. Außerdem kommt der NAVY N7-17 standardmäßig mit 1 kipp- und schwenkbaren doppelten Kielrolle, 2 fixierten Kielrollen und 2 doppelten Seitenrollen.

NAVY - TECHNISCHE DATEN

CODE	MODELL	SEITEN	INNENABMESSUNGEN (mm)			GESAMTGEWICHT (kg)	NUTZLAST (kg)	ACHSEN	KIPPBAR	BREMSE	BEREIFUNG
			LÄNGE	BREITE	HÖHE						
GN034	N7-17 navy	-	3100-5500	990-1150	400	750	596	1			155/70 R13"
GN195	N7-12 navy	-	2500-4000	935-1490	400	600	475	1			155/70 R13"

Zubehör	GN034	GN195
Name	N7-17 navy	N7-12 navy
Ersatzrad, 155/70 R13, 4x98 mm	KK014	KK014
Ersatzradhalter, Deichsel	GA117	GA388
Kastenschloss, Einfach m. Schlüssel	AU090	AU090
Kastenschloss, Standard m. Diskus-Vorhängeschloss	AU121	AU121
Zylinderschloss m. Schlüssel	AU059	AU059
Klemmschelle für Stützrad und Heckschiebestütze, 200 mm	OK002	OK002
Stützrad, 200 mm	KM002	KM002
Stützrad m. Klemmschelle, 200 mm	GA227	GA227
Heckschiebestütze, 700 mm	KM006	KM006
Seitenstütze, flach - 1 stck	GA395	GA394
Kielrolle inkl. Halter	GZ886	—
Doppel-Seitenrollen Satz inkl. Stütze und Halter	GZ889	—
Seilwinde m. Band, 450 kg	QS011	QS011



N7-12 navy: Ersatzradhalter



N7-12 navy: Von hinten

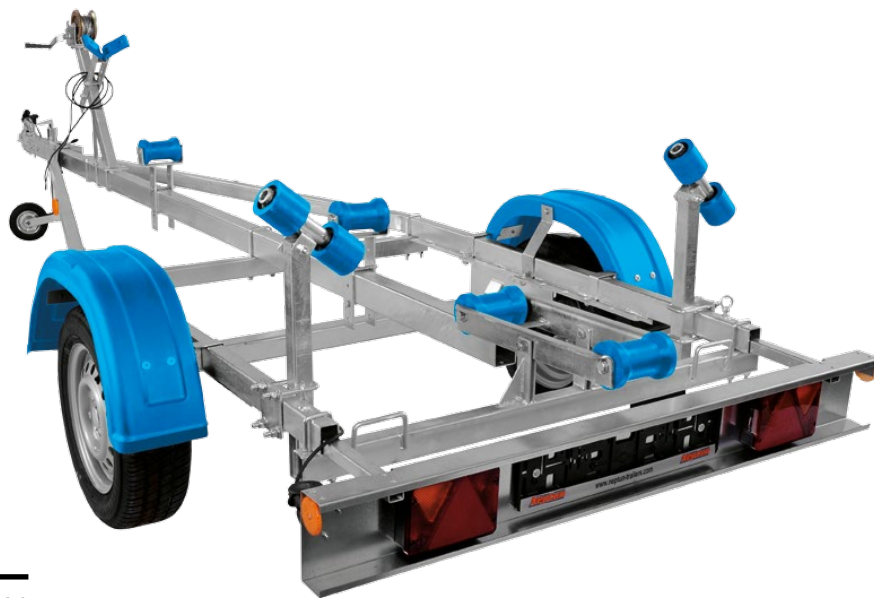

N7-17 navy: Von hinten

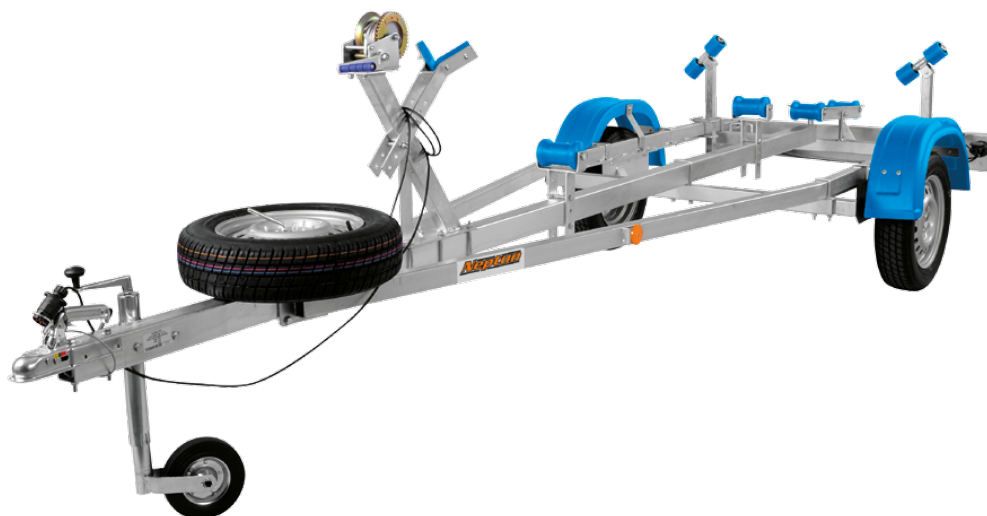

N7-17 navy: Ersatzradhalter

LAWETA



Abb.: N18-380 alb

ANHÄNGER ZUM TRANSPORT VON FAHRZEUGEN, MASCHINEN UND SCHNEEMOBILEN

1 Starre und beständige Konstruktion

Die hohe Zuverlässigkeit der Konstruktion garantieren komplett geschweißter Rahmen und Deichsel, feuerverzinkt.

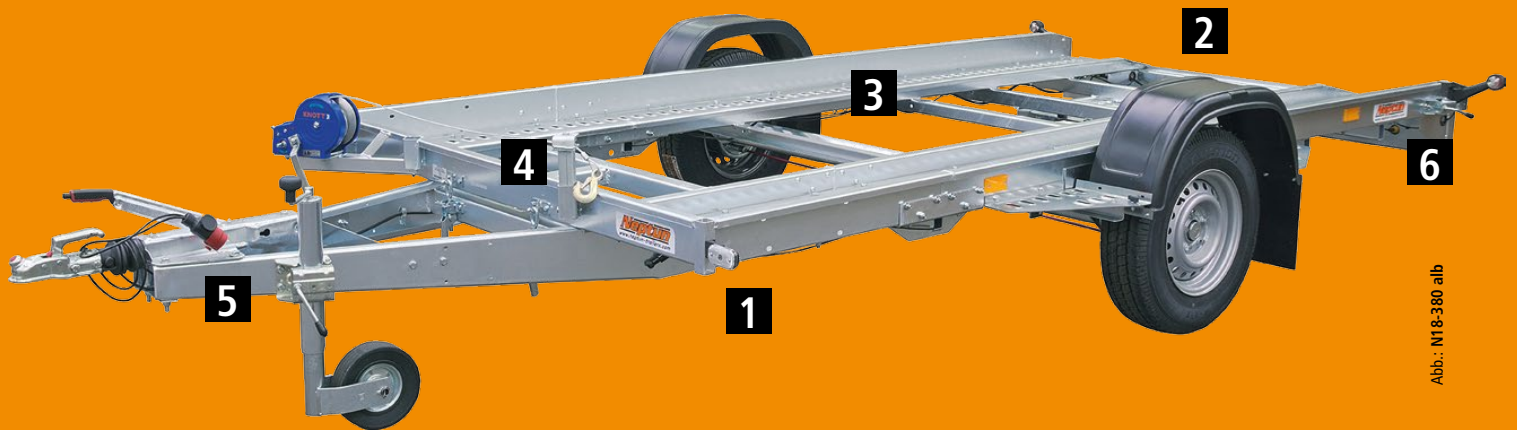
2 Anfahrtslemente

Die Anhänger verfügen über zwei Auffahrten, die Ein- und Abfahrt des Fahrzeugs von der Plattform ermöglichen. Die Fahrzeuge werden in speziellen Fächern unter der Plattform verstaut und zusätzlich vor Vibrationen und Herausschieben gesichert.

3 Transport

Der Transport von Fahrzeugen erfolgt auf Transportschienen, die aus gestanzten Lochblechen gefertigt werden. Zusätzlich befinden sich in den einachsigen Anhängern auf beiden Seiten des Kotflügels bequeme und der linke Kotflügel ist schwenkbar, was das Ein- und Aussteigen vom Fahrzeug auf dem Anhänger ermöglicht.

4 Einfache Be- und Entladung

Die Anhänger verfügt über eine klappbare Ladefläche, die das Entladen ermöglicht ohne die Anhängerkupplung lösen zu müssen. Die Stabilisierung der Plattformneigung beim Be- und Entladen wird dank der Anwendung von Gasfedern (bei einachsigen Anhängern) und eines Antriebs (bei zweiachsigen Anhängern) gesichert.

5 Sicherheit und Komfort

Die unabhängige Aufhängung auf den AL-KO Achsen sichere und stabile Fahrt.

6 Schutz der Lampen

Die Multifunktionslampen sind im Inneren des hinteren Trägers angebracht. Dadurch werden sie vor Beschädigung, Feuchtigkeit und Schlamm geschützt. Kabelverbindungen sind in der bestmöglichen Weise geschützt und bieten jahrelangen wartungsfreien Betrieb.

7 Standardausstattung

In der Standardausstattung der Anhänger sind u.a. eine KNOTT 1100 kg Winde samt Rolle, die eine Änderung des Leinenverlaufs ermöglicht, Keile für die Räder, zwei Auffahrtsbleche und ein Rangierrad mit Schelle enthalten. Zusätzlich verfügen einachsige Anhänger über zwei Stabilisatoren und zweiachsige über einen Antrieb mit integrierter Hydraulikpumpe zur Neigung der Kästen.

8 zusätzliche Zubehörteile

Fußboden aus Antirutsch-Sperrholz - mit einer Dicke von 15 mm - die das Begehen ermöglicht und vor eventuellen Leckagen schützt; Ersatzradhalter. Anhängerstütze mit einer Länge von 700 mm. Pumpe mit Antrieb zur manuellen Neigung des Kastens (nur bei einachsigen Modellen) AL-KO Stabilisator der Fahrbahn, der die seitlichen Neigungen, Wanken und Schlangenlinien des Anhängers eliminiert. Stoßdämpfer, die Reduktion gefährlicher Erschütterungen reduzieren, bessere Stabilität während der Fahrt und Bremsung sowie optimaler Bodenkontakt des Anhängers.

LAWETA - TECHNISCHE DATEN

CODE	MODELL	SEITEN	INNENABMESSUNGEN (mm)			GESAMTGEWICHT (kg)	NUTZLAST (kg)	ACHSEN	KIPPBAR	BREMSE	BEREIFUNG
			LÄNGE	BREITE	HÖHE						
GN206	N13-380 alb	-	3800	1850	125	1350	920	1	•	•	185 R14C
GN207	N15-380 alb	-	3800	1850	125	1500	1065	1	•	•	185 R14C
GN208	N16-380 alb	-	3800	1850	125	1600	1145	1	•	•	185 R14C
GN209	N18-380 alb	-	3800	1850	125	1800	1335	1	•	•	185 R14C
GN210*	N20-400 2 ahb	-	4000	2050	85	2000	1421	2	•	•	195/55 R10"
GN211*	N25-400 2 ahb	-	4000	2050	85	2500	1902	2	•	•	225/55 R12"
GN221*	N7-380 m18	Stahl	3800	1800	250	750	430	1	•	•	165/70 R13"
GN222*	N7-380 m18r	Stahl	3800	1800	250	750	420	Feder	•	•	165/70 R13"
GN223*	N13-380 m18	Stahl	3800	1800	250	1350	950	1	•	•	185 R14C
GN224*	N15-380 m18	Stahl	3800	1800	250	1500	1100	1	•	•	185 R14C
GN225*	N16-380 m18	Stahl	3800	1800	250	1600	1150	1	•	•	185 R14C
GN226*	N18-380 m18	Stahl	3800	1800	250	1800	1350	1	•	•	185 R14C

* konzeptionelles Modell

Zubehör	GN206	GN207	GN208	GN209
Name	N13-380 alb	N15-380 alb	N16-380 alb	N18-380 alb
Ersatzrad, 185 R14C, 5x112 mm	KK008	KK008	KK008	KK008
Ersatzradhalter, seite	GA397	GA397	GA397	GA397
Der Boden (Satz von 3 Stück Sperrholz 15 mm)	GA401	GA401	GA401	GA401
Hydraulikpumpe manuell	GA396	GA396	GA396	GA396
Set Stabilisator AL-KO der Fahrbahn	GA402	GA403	GA403	GA403
Gasfeder mm	QS019	QS019	QS019	QS019
Seilwinde mit Umlenkrolle, 1100 kg	GA404	GA404	GA404	GA404
Kastenschloss, Standard m. Diskus-Vorhängeschloss	AU121	AU121	AU121	AU121
Unterlegkeil	AU123	AU123	AU123	AU123
Halter für Unterlegkeil	AU123A	AU123A	AU123A	AU123A
Achsstoßdämpfer, AL-KO	HA003	HA003	HA005	HA005
Achsstoßdämpfer-Halter, steckbar, AL-KO	HA004	HA004	HA006	HA006
Klemmschelle für Heckschiebestütze (fi 48)	OK002	OK002	OK002	OK002
Heckschiebestütze, 700 mm (fi 48)	KM006	KM006	KM006	KM006
Klemmschelle für Stützrad (fi 60)	OK003	OK003	OK003	OK003
Stützrad, (fi 60)	KM008	KM008	KM008	KM008

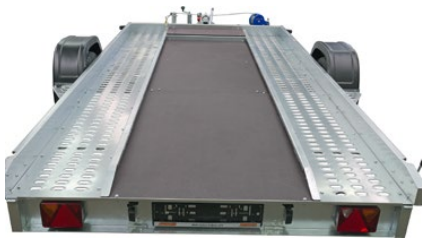

N15-380 alb: Der Boden



N15-380 alb: Hydraulikpumpe manuell



N18-380 alb: Achsstoßdämpfer



N18-380 alb: Stabilisator der Fahrbahn



N18-380 alb: Ersatzradhalter



N18-380 alb: Seilwinde mit Umlenkrolle



CS000566

SOBELPOL
4132001401112
SAE IP 20200200064
190 KG
190 KG
KG

